

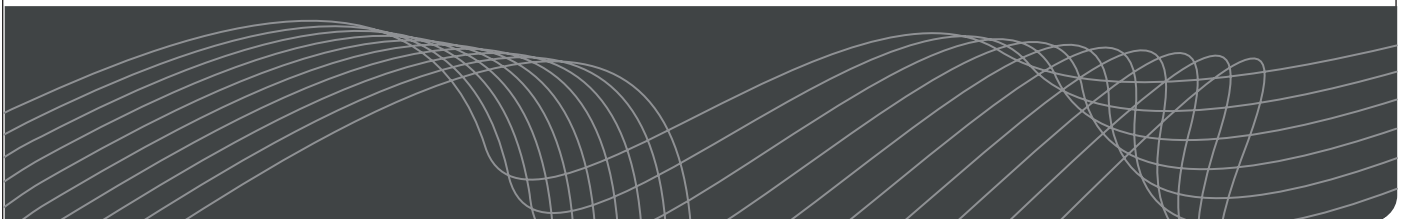

MADE IN GERMANY

SEBO PROFESSIONAL D9

GEBRAUCHSANWEISUNG / INSTRUCTION MANUAL



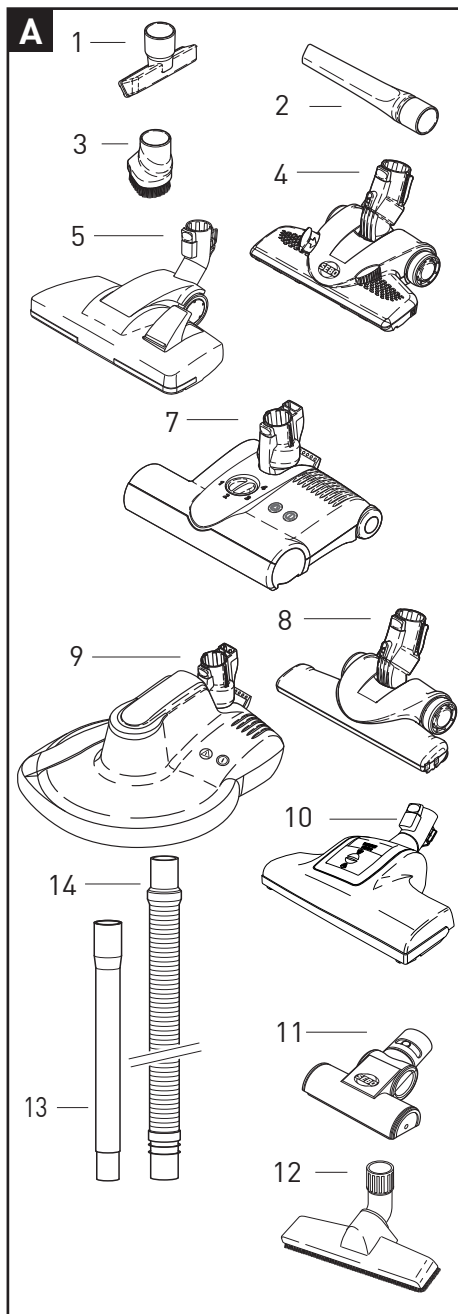

Diese Gebrauchsanleitung ist für mehrere Modelle der SEBO AIRBELT D Baureihe vorgesehen, die sich durch unterschiedliches Zubehör und verschiedene technische Daten unterscheiden. Nicht alle Eigenschaften sind gleich, es gelten aber die gleichen Gebrauchshinweise. Der genaue Lieferumfang Ihres Gerätes ist dem Kartonaufkleber (Verpackung) zu entnehmen. Die SEBO elektrotreppichbürste ET-1 kann nur mit den Modellen D4 und D9 verwendet werden.

This manual is intended for use with several models of the SEBO AIRBELT D range which have different technical specifications and include different attachments. This manual covers the general operation and maintenance of the D range. The exact specification and attachments included with your machine are displayed on the carton sticker. The SEBO ET power head and SEBO Disco are only suitable for D4 and D9 models.

A. Zubehör*

- 1 8142gs Polsterdüse
- 2 8066gs Fugendüse
- 3 8146ER Möbelpinsel
- 4 7260GS SEBO KOMBI*
- 5 8351gs Kombibodendüse COMFORT PRO*
- 7 6474ER Elektrotreppichbürste ET-1
- 8 7200GS SEBO PARQUET*
- 9 9433 SEBO HSB*
- 10 8365ER Turbobürste SEBO TT-C*
- 11 6179gs Polsterturbobürste SEBO PT-C*
- 12 1325gs Wand- und Polsterdüse*
- 13 1084gs Verlängerungsrohr*
- 14 1495ER Verlängerungsschlauch*

A. Attachments*

- 1 8142gs Upholstery Nozzle
- 2 8066gs Crevice Nozzle
- 3 8146ER Dusting Brush
- 4 7260GS SEBO KOMBI Deluxe*
- 5 8351gs Combination nozzle COMFORT PRO*
- 7 6474ER Power Head ET-1
- 8 7200GS SEBO PARQUET Deluxe*
- 9 9433 SEBO HSB*
- 10 8365ER Floor Turbo Brush SEBO TT-C*
- 11 6179gs Stairs & Upholstery Turbo Brush SEBO PT-C*
- 12 1325gs Floor and Wall Brush*
- 13 1084gs Straight Tube*
- 14 1495ER Extension Hose*

B. Service-Teile

- 14 8120SE SEBO Filterbox D mit 10 x Ultra-Bag™ Filtertüte
- 15 8026ER 1x Hospital-Grade-Filter D
- 16 8022ER 1x Motorschutzfilter D
- 17 6047ER01 AIRBELT™ Stoßschutz, grauschwarz

B. Service Parts

- 14 8120SE SEBO filter box D incl. 10 x Ultra Bag™ Filterbag
- 15 8026ER 1x Hospital-Grade-Filter D
- 16 8022ER 1x Motor protection filter D
- 17 6047ER01 AIRBELT™ bumper grey black

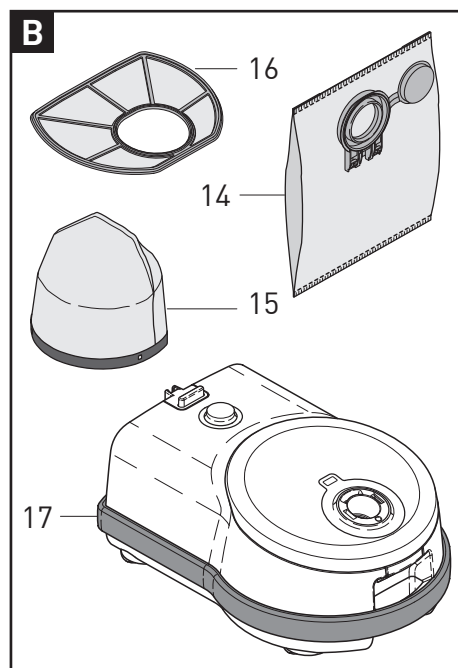

* Verfügbare Zusatzausstattungen

* Available add-on tools



Lesen Sie bitte diese Gebrauchsanweisung aufmerksam durch und beachten Sie die darin enthaltenen Sicherheits- und Warnhinweise, bevor Sie den Staubsauger in Betrieb nehmen. Bitte bewahren Sie die Gebrauchsanweisung unbedingt auf.



Vielen Dank, dass Sie sich für einen SEBO entschieden haben. Wir sind sicher, dass Sie viel Freude an diesem Gerät haben werden. Für Ihre Hinweise und Wünsche stehen wir Ihnen gerne unter www.sebo.de zur Verfügung.

Ihr neuer SEBO ist ein hochwertiges, langlebiges und innovatives Produkt, das nach neuester Technologie in Deutschland entwickelt und gefertigt wird. Seine effiziente Saugleistung und sein serienmäßig integriertes dreistufiges Filtrationssystem bieten Ihnen außergewöhnlich hohe Standards. Erleben Sie selbst das professionelle Saugerlebnis!

1. Sicherheitshinweise

Die Gebrauchsanweisung bitte gut aufbewahren. Wird der Staubsauger an Dritte weitergegeben, muss unbedingt die Gebrauchsanweisung mit übergeben werden.

Die Benutzung des Gerätes geschieht auf eigene Verantwortung. Der Hersteller haftet nicht für Schäden, die durch falsche Bedienung oder nicht bestimmungsgemäßen Gebrauch verursacht werden.

Bestimmungsgemäße Verwendung

Dieses Gerät ist nicht zum Gebrauch durch Personen (einschließlich Kindern) mit verringerten physischen, sensorischen oder mentalen Fähigkeiten oder Mangel an Erfahrung und/oder Wissen geeignet.

Beaufsichtigen Sie Kinder, die sich in der Nähe des Staubsaugers aufhalten. Lassen Sie Kinder niemals mit dem Staubsauger spielen. Reinigung und Benutzerwartung dürfen nicht durch Kinder ohne Beaufsichtigung durchgeführt werden.

Den Staubsauger nur an den vorgesehenen Griffen transportieren und bedienen. Handgriff während des Betriebes stets festhalten. Das Gerät erst abstellen sobald die rotierende Bürste* komplett zum Stillstand gekommen ist, der Netzschalter ausgeschaltet und der Netzstecker gezogen wurde.

Vor allen Arbeiten am Staubsauger:

Erst das Gerät ausschalten und den Netzstecker ziehen. Reparaturen und Ersatzteilaustausch am Staubsauger dürfen nur von Fachkräften ausgeführt werden.

Niemals bei angeschlossenem oder laufendem Gerät an die Bürste der Elektroteppichbürste SEBO ET oder der Turbobürsten SEBO PT-C* und SEBO TT-C* fassen! Es besteht Verletzungsgefahr durch Einklemmung.

* Je nach Modell.



Please read these instructions carefully before using the machine and save them for future reference.



Thank you for choosing SEBO. Your new SEBO is an innovative, high quality product that has been developed and made in Germany utilising the most modern technology. The S-Class filter system and superb cleaning power ensure the highest standards of cleanliness for your home.

To ensure you get the most from your SEBO vacuum cleaner, please take time to read these instructions. We value your feedback and if you have any suggestions. Please contact your local representative.

1. Safety Instructions

Please save these instructions. If you pass this vacuum to a third party, please pass these on as well. The use of the machine is at your own risk.

The manufacturer/ supplier is not liable for any injury or damage caused by incorrect usage of the machine.

Proper Use

This machine is not intended for use by persons (including children) with reduced physical, sensory or mental capabilities or lack of experience and knowledge.

Children should be supervised to ensure that they do not play with the appliance. Cleaning and user maintenance should not be done by children without strict supervision.

Carry the vacuum cleaner by the carry handle only. Always hold the hose handle when operating the vacuum cleaner. When you finish or interrupt your work, always turn off, unplug the machine and ensure the rotating brush has stopped.*

Always turn off and unplug the machine before undertaking any maintenance. All repairs within the guarantee period should be performed by an authorized SEBO service representative.

If your SEBO vacuum cleaner has a SEBO ET power head, SEBO PT-C turbo brush or a SEBO TT-C turbo brush please do not touch the brush when it is turning as this will cause a risk of injury to the fingers.

* Depending on model

Sicherer Gebrauch

- Vor Inbetriebnahme des Staubsaugers ist dieser auf sichtbare Schäden zu untersuchen und bei Beschädigung nicht in Betrieb zu nehmen.
 - Menschen oder Tiere nicht ab- bzw. aufsaugen.
 - Nicht zur Aufnahme von gefährlichem oder gesundheitsgefährdenden Staub geeignet.
 - Keine leicht entflammaren, explosiven und gesundheitsschädlichen Stoffe oder Gase aufsaugen. Nichts Glühendes oder Heißes aufsaugen.
-  Dieser Staubsauger ist nur zur Trockenanwendung bestimmt und darf nicht im Freien und unter nassen Bedingungen verwendet oder aufbewahrt werden.
- Achten Sie auf einen sicheren Stand des Staubsauger und wickeln Sie die Netzanschlussleitung nach dem Betrieb wieder auf, da durch sie eine Stolpergefahr für Personen entsteht.
 - Den Staubsauger nur gemäß der Anschlusswerte des Typenschildes anschließen und betreiben. (Das Typenschild befindet sich auf der Unterseite des Gerätes)
 - Die Netzanschlussleitung ist regelmäßig auf Beschädigung zu untersuchen, wie z.B. Rissbildung oder Alterung. Falls eine Beschädigung festgestellt wird, muss diese Leitung vor weiterem Gebrauch des Staubsaugers ersetzt werden, um Gefährdungen zu vermeiden. Hierzu darf nur der vom Hersteller festgelegte Leitungstyp verwendet werden.
 - Benutzen Sie das Anschlusskabel oder den Saugschlauch nicht zum Tragen des Gerätes.
 - Netzstecker nicht am Kabel aus der Steckdose ziehen.
 - Netzkabel von scharfen Kanten fern halten.
 - Achten sie darauf, dass das Netzkabel niemals eingequetscht wird.
 - Den Staubsauger niemals ohne Filtertüte bzw. Filter benutzen. Der Filterdeckel schließt nur mit korrekt eingesetzter Filtertüte. Wenden sie keine Gewalt an.
 - Beobachten Sie die Füllanzeige des Staubbeutels und wechseln Sie diesen bitte rechtzeitig.
 - Motorschutz- und Abluftfilter bei Verschmutzung, spätestens aber nach 16 Filtertüten wechseln, um die optimale Saugleistung zu erhalten.
 - Vor Hitzequellen, Feuchtigkeit und Wasser schützen und nur trocken oder mit einem leicht feuchten Tuch reinigen.

 Der Staubsauger darf nur mit original SEBO Filtertüten und original SEBO Ersatz- und Verschleissteilen betrieben werden. Nur die Verwendung von Originalteilen für dieses Produkt berechtigt zu Garantieleistungen und gewährleistet die Betriebssicherheit des Gerätes. Änderungen am Staubsauger sind nicht zulässig.

Alle Reparaturen innerhalb der Garantiezeit sollten von einem autorisierten SEBO-Kundendienstvertreter durchgeführt werden.

Safe Use

- Before plugging in the vacuum cleaner, always check for any signs of damage, especially to the mains cable. Do not use a damaged machine.
Do not connect a damaged appliance to the power supply.
 - With the machine unplugged, inspect the mains cable at regular intervals for damage or signs of wear, especially if it has been trapped, crushed or in contact with sharp edges.
 - If the mains cable is damaged it must be replaced with a genuine SEBO part.
 - Do not use on people or animals.
 - This machine must not be used for picking up hazardous or harmful dust.
 - Do not use in the presence of flammable, explosive or harmful materials and gases.
Do not pick up hot material, such as fire ash.
 - Ensure that the connection data on the data label (voltage and frequency) match the mains electricity supply. The data label is on the bottom of the machine.
 - Always stand the machine on a stable surface. Rewind the mains cable if the machine is not in use to reduce the risk of tripping.
-  Use on dry surfaces only. Do not store outdoors or in damp conditions.
- Do not carry the vacuum cleaner by the cable or hose.
 - Only disconnect from the socket by pulling the plug.
 - Keep the cable away from sharp edges and prevent it becoming trapped, crushed or overstretched.
 - Do not use the vacuum cleaner without the filter bag or filters. If a filter bag is not fitted, the cover will not close. Never force it.
 - Inspect the filter bag indicator regularly and change the filter bag when necessary. We recommend changing all filters regularly, either when they have become dirty, or once 16 filter bags have been used.
 - Electrical appliance, do not expose to liquid, moisture or heat.
 - Only clean with a dry or slightly damp cloth.

 This machine should only be operated with genuine SEBO filter bags, filters and replacement parts. The use of non-genuine parts will waive the warranty for this product and could pose a serious safety risk

All repairs within the guarantee period should be performed by an authorized SEBO service representative.

Führen Sie keine selbstständigen Reparaturen am Elektroschlauch durch, da es sich hier um ein sicherheitsrelevantes Bauteil handelt. Ein beschädigter Elektroschlauch kann Auswirkungen auf die Funktionalität Ihres Staubsaugers haben. Eine Reparatur darf ausschließlich durch den Hersteller, seinem Kundendienst oder von qualifiziertem Servicepersonal durchgeführt werden.

 **ACHTUNG:** Die Schläuche der Staubsauger SEBO AIRBELT D9 enthalten elektrische Anschlüsse! Diese Schlauch-/Griffbaugruppen enthalten keine zu wartenden Teile und dürfen niemals zerlegt werden.

Zubehör

Die Steckdose am Staubsauger ist nur für original Zubehör zu verwenden.

Allgemeine Bestimmungen

Die angegebenen Messwerte dieser Gerätebaureihe wurden nach der Verordnung (EU) NR. 666/2013 unter Anwendung der harmonisierten Normen EN 60312-1 und den zugehörigen Teilen der Normen EN 60335 erstellt.

Die Gerätebaureihe ist als Universalstaubsauger nach den oben genannten Verordnungen eingeordnet und muss als solcher geprüft werden.

2. Hinweis zur Entsorgung

 SEBO Geräte sind langlebig ausgelegt und können meist problemlos und kostengünstig repariert werden. Am Ende seines Nutzungszeitraums können Sie das Gerät kostenlos an jeder öffentlichen Sammelstelle abgeben. Elektroaltgeräte gehören nicht in den Restmüll. Weitere Informationen erhalten Sie durch Ihre Kommune.

Do not attempt to repair the electric hose* yourself as this is a safety-related component. A damaged electrical hose may affect the functionality of your vacuum cleaner. Repairs should be performed exclusively by a SEBO service representative or an authorized Service technician.

 **CAUTION:** The hoses of vacuum cleaners SEBO AIRBELT D9 contain electrical connections! These hose/handle assemblies do not contain serviceable parts and may never be disassembled.

Attachments

Use only genuine SEBO Attachments.

Miscellaneous provisions

The declared values of this series has been evaluated according to the commission regulation (EU) No. 666/2013 applying the harmonized standards EN 60312-1, and the applicable parts of the EN 60335.

The series is classified as general purpose vacuum cleaner according to the named above regulations and has to be tested as such.

2. Note on Disposal

 For advice on disposal of used appliances, please contact your local authority.

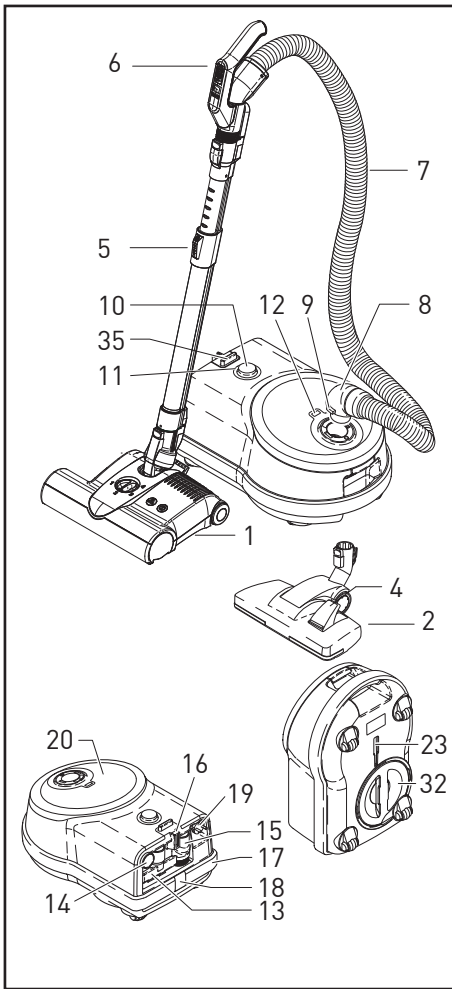

3. Gerätebeschreibung

- 1 SEBO Elektroteppichbürste ET 1
- 5 Elektroteleskoprohr
- 6 Handgriff mit Schalter und Leistungsregulierung
- 7 Elektroschlauch
- 8 Schlauchstutzen
- 9 Rastknopf
- 10 Einschaltknopf
- 11 Betriebsanzeige
- 12 Filteranzeige
- 13 Polsterdüse
- 14 Fugendüse
- 15 Möbelpinsel
- 16 Parkhilfe
- 17 AIRBELT™ Stoßschutz
- 18 Clip (für Airbelt)
- 19 Anschlussleitung
- 20 Filterdeckel
- 23 Abstellhilfe
- 32 Filterhalter
- 35 Kabeleinzugstaste

* Serie oder Sonderzubehör, je nach Modell.

4. Inbetriebnahme

Stecken Sie den Schlauchstutzen (8) in den Sauganschluss (21) bis er einrastet. Schieben Sie eine SEBO Bodendüse oder Elektroteppichbürste* bis zur Rastung auf das untere Ende des (Elektro-) Teleskoprohres (5a). Stecken Sie nun den Handgriff (6) in die andere Seite des Teleskoprohres (5) ein. Fertig!

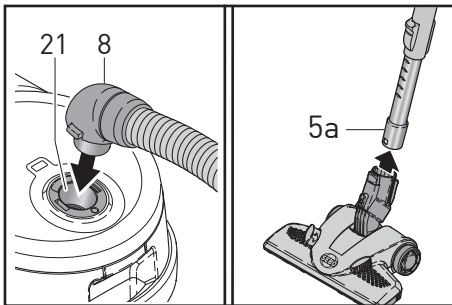

5. Handhabung

Rollen Sie die Anschlussleitung (19) vollständig von der Leitungsaufwicklung ab und stecken Sie den Netzstecker bei ausgeschaltetem Gerät ein. Die Anschlussleitung arretiert automatisch. Durch das Betätigen der Kabeleinzugstaste (35) wird die Anschlussleitung automatisch wieder aufgerollt. Bitte beachten Sie, dass die Kabeleinzugstaste durchgehend gedrückt werden muss, um die Anschlussleitung vollständig aufzurollen.

Das Elektroteleskoprohr (5) sollte vor Arbeitsbeginn auf die gewünschte Arbeitshöhe eingestellt werden. Betätigen Sie dazu die Schiebetaste (22).

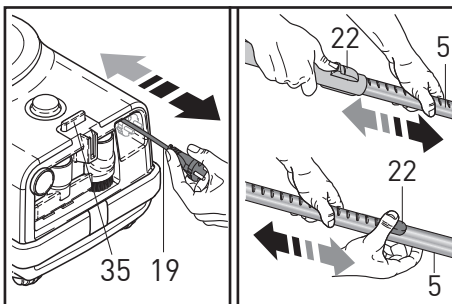
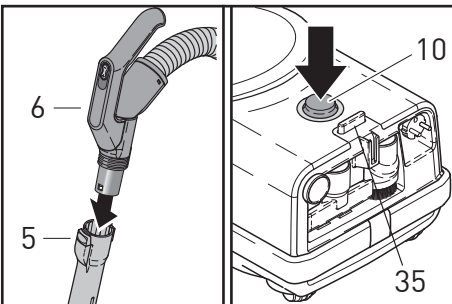

3. Machine Description

- 1 SEBO Power Head ET 1
- 5 Electrified Telescopic Tube
- 6 Hose handle with switch and power control
- 7 Electrified hose
- 8 Hose end
- 9 Catch
- 10 On/Off knob
- 11 On LED
- 12 Bag full indicator
- 13 Upholstery Nozzle
- 14 Crevice Nozzle
- 15 Dusting Brush
- 16 Parking groove
- 17 AIRBELT™ bumper
- 18 Clip (for Airbelt)
- 19 Mains cable
- 20 Filter bag cover
- 23 Carrying / Parking groove
- 32 Filter holder
- 35 Rewind button

* Depending on model.

4. Assembly

Push the hose end (8) into the neck (21). Push a SEBO floor head onto the lower end of the telescopic tube (5a) until it locks. Insert the telescopic tube (5) onto the hose handle (6) until it locks into place.

5. Operating Instructions

Please ensure that the on / off knob (10) is in the off position. Pull out the mains cable (19) completely and plug it into an appropriate mains outlet. The cable rewind is operated by pushing the rewind button (35). The cable stops automatically when you release the pedal. Please hold down the rewind button to fully rewind. Before you start working adjust the electrified telescopic tube (5). Use the slide button (22) to adjust the height of the telescopic tube.

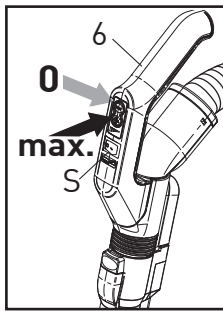

Schalten Sie nun das Gerät durch Drücken des Schaltknopfes (10) ein. Nach dem Einschalten leuchten zwei LED neben dem Einschaltknopf. Ihr **SEBO PROFESSIONAL D9** befindet sich nun im Start-Modus. Bei den SEBO PROFESSIONAL D9 Modellen lässt sich die Saugkraft mit den Plus- und Minus-Tasten im Handgriff (6) von 0 bis max. regulieren.

Turn on the machine by pressing the on/off knob (10). On **SEBO PROFESSIONAL D9** machines, once the power is turned on, two LED lights will shine continuously on the display and the D9 will be in start mode. You can adjust the suction power by pushing the plus and minus button (6) on the handle.

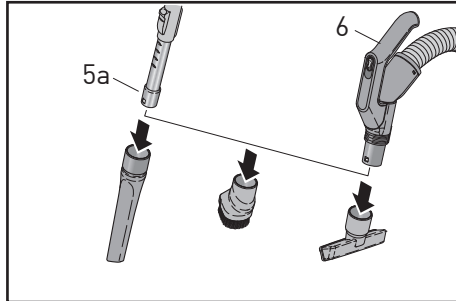

Das Gerät kann durch kurzes Betätigen der Plus-Taste gestartet werden. Die Saugkraft des Gerätes steigert sich nun automatisch vom Start-Modus bis zur maximalen Leistung. Sie können dies durch Betätigen der Minus-Taste unterbrechen und die für Sie optimale Saugleistung mit Hilfe der Plus- und Minus-Tasten einstellen. Der Schalter (S) dient zum Ein- und Ausschalten der Elektroteppichbürste.

Start the machine by pressing the plus button on the handle. The suction power will automatically increase from start mode to maximum power. This process can be stopped by pressing the minus button on the handle. You can then adjust the suction power to the desired level by pressing the minus or plus button.

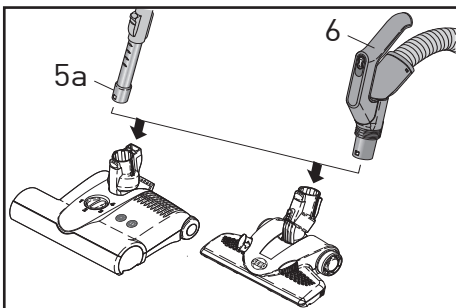

Für kurze Saugpausen verfügen die **SEBO PROFESSIONAL D9** über eine Stand-by-Funktion. Diese wird durch längeres Betätigen der Minus-Taste aktiviert. Im Display leuchtet nur noch die blaue LED auf. Um das Gerät wieder zu starten, betätigen Sie bitte die Plus-Taste.

The switch (S) switches the power head on and off.

For a short break from cleaning, the **SEBO PROFESSIONAL D9** machines have a stand-by-function. This function is activated by a long press on the minus button. If the stand-by-function is activated two LED lights flash alternately. To reactivate the machine press the plus button.

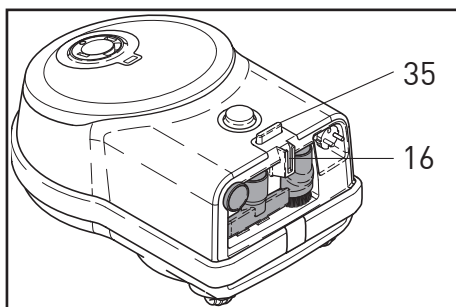

Ihr **SEBO PROFESSIONAL D9** ist mit einer Fugendüse, einer Polsterdüse und einem Möbelpinsel ausgestattet. Das Zubehör ist an der Rückseite des Gerätes eingesteckt und passt sowohl auf das Elektroteleskoprohr (5a) als auch auf den Handgriff (6).

The dusting brush, crevice and upholstery nozzles are located in the rear of the machine, and fit on to the hose handle (6) as well as on to the electrified telescopic tube (5a).

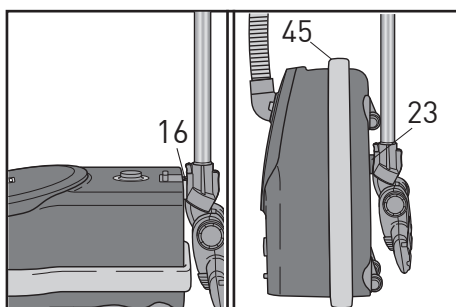

Alle SEBO Zubehördüsen sowie die SEBO ET lassen sich direkt am Handgriff stecken, so dass zum Beispiel Treppenstufen einfach zu gereinigt werden können.

All of the SEBO attachments and the SEBO ET power head can be attached directly to the handle of the hose, for easy cleaning of stairs, etc.

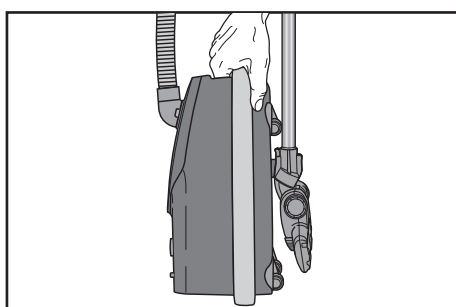

Für kurze Saugpausen können Sie das Saugrohr mit der Bodendüse in der Parkhilfe (16) am Heck des Staubsaugers oder nach beendeter Arbeit in die Abstellhilfe (23) an der Unterseite des Gerätes einstecken. Nach Ende des Gebrauchs, das Gerät durch Drücken des Schaltknopfes (10) ausschalten. Ziehen Sie dann den Netzstecker aus der Steckdose. Die Anschlussleitung rollt sich sanft und gleichmäßig wieder auf, wenn Sie die Kabeleinzugstaste (35) betätigen. Der praktische Tragegriff (45) ermöglicht Ihnen ein komfortables Tragen des Gerätes.

When the vacuum cleaner is not in use, the telescopic tube with floor attachment can be parked in the parking groove (16) on the rear of the machine. For carrying the machine, the telescopic tube with floor attachment can be fitted into the carrying groove (23) on the underside. Push the on / off knob (10) to switch off the machine after use. Remove the plug from the socket. To retract the cable push the cable rewind button. The practical carrying handle (45) allows comfortable carrying of the machine.

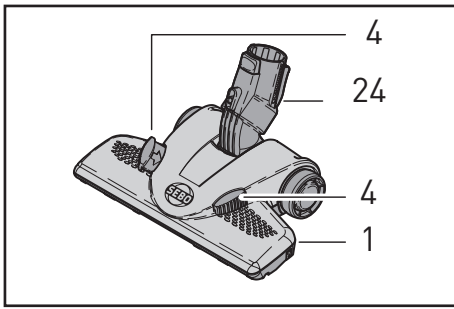

6. Bodendüsen und Elektroteppichbürsten

SEBO KOMBI*(1) COMFORT PRO Bodendüse* (2)

Die spezielle SEBO KOMBI Bodendüse* (1) bietet mit ihrem einzigartigen Dreh-Kipp-Gelenk (27) und vier Laufrollen größten Bedienkomfort. Sie verfügt über einen wechselbaren, federnd gelagerten Naturborstenstreifen. Sie ist zusätzlich mit eingelassenen Verschleißbügeln und einem Bodenblech aus Edelstahl für hohe Beanspruchung ausgestattet.

Die COMFORT PRO Bodendüse* (2) ist mit einer optimierten Staubaufnahme ausgestattet, erfordert aber dadurch auch eine höhere Schiebekraft. Durch die großen Räder lässt sie sich optimal über Teppich- und Hartboden schieben.

Alle Kombidüsen sind mit Fußrasten (4) nach Bedarf auf Hartboden (Borsten ausgefahren) und Teppichboden (Borsten eingezogen) umstellbar.

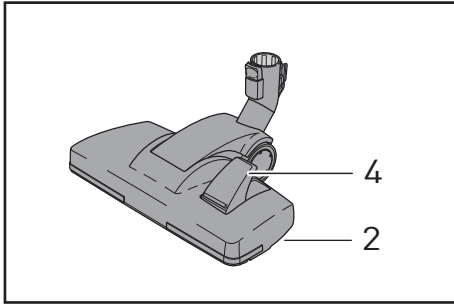

SEBO PARQUET* (25):

Diese Düse ist speziell für Parkettböden und andere empfindliche, glatte Hartböden entwickelt worden. Ausgestattet mit dem gleichen wendigen Dreh-Kipp-Gelenk (24) wie die SEBO KOMBI und vier Laufrollen lässt sich die SEBO PARQUET ganz leicht führen. Sie verfügt zudem über zwei federnd gelagerte Naturborstenstreifen, die problemlos ausgetauscht werden können.

Zum Wechseln der Naturborstenstreifen der SEBO KOMBI und der SEBO PARQUET die gelbe Abdeckung mit einem Schraubendreher entfernen und den Borstenstreifen herausziehen. Nach dem Wechsel die Abdeckung wieder einrasten.

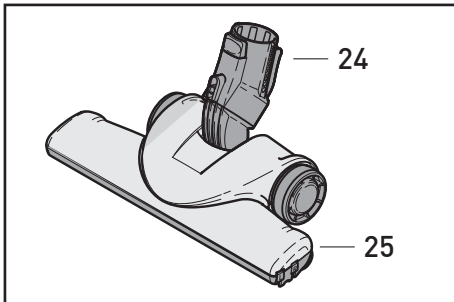

Elektroteppichbürste SEBO ET* (26)

Für die optimale Reinigung Ihrer Teppichböden empfehlen wir die Elektroteppichbürste SEBO ET (26). Zuverlässig befreit sie Ihren Teppich selbst von lästigen Tierhaaren und Fusseln. Durch Ihr Dreh-Kipp-Gelenk (24) ist die SEBO ET in alle Richtungen beweglich. Zusätzlich ist die SEBO ET mit 4-fach manueller Höheneinstellung ausgestattet. Die Elektroteppichbürste arbeitet bis zum Rand. Detaillierte Informationen finden Sie in der separaten Gebrauchsanweisung.

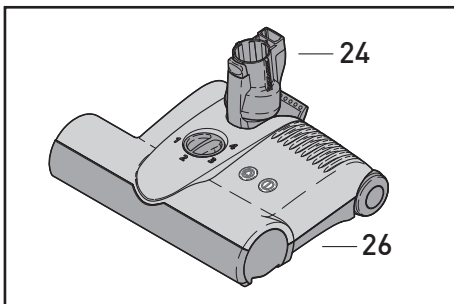

6. Floor Cleaning Heads and Power Heads

SEBO KOMBI Deluxe*(1) COMFORT PRO Combination nozzle*(2)

The SEBO Deluxe Kombi (1) is equipped with the unique double-jointed "flex" neck (24) and offers a full range of manoeuvrability. It has natural bristles that can be easily replaced if worn out. Furthermore this head is equipped with heavy duty embedded stainless steel clamps and bottom plate for durability.

The COMFORT PRO nozzle (2) features an upgraded swivel neck and optimized dust pick up. It moves easily over carpets and hard floors because of its large diameter wheels. The SEBO KOMBI Deluxe i(1) and the COMFORT PRO (2) can be adjusted for hard floors (bristles out) or carpet (bristles in) with the foot switch (4).

SEBO PARQUET Deluxe* (25):

SEBO has developed this effective and durable parquet brush for optimum hard flooring cleaning. The "flex" neck (24) design provides superb manoeuvrability. Natural bristles and soft wheels make the SEBO Deluxe Parquet ideal for any type of hard flooring, especially delicate or uneven. The brushes adjust to surface undulations to achieve ultimate performance. The brushes are removable for easy replacement. Please remove fluff and fibre caught in the bristles by vacuuming them out with the crevice nozzle.

To change the natural bristle brush strips of the SEBO KOMBI and SEBO PARQUET, remove the yellow cap with a screw driver and pull out the bristle brush strip. After changing the bristle brush strip, the cap has to click into place again.

Power Head SEBO ET* (26)

The use of a power head is recommended for the optimum cleaning of carpets. The rotating design of the swivel neck (24) allows the SEBO ET-1 power head (26) to move in any direction easily. The SEBO ET-1 is powered by a 175 Watt motor. It features brush height adjustment, to-the-edge cleaning action, a cassette-type removable brush roller and has a low profile for reaching under furniture for effective all round cleaning. Please remove fluff and fibre caught in the bristles by vacuuming them out with the crevice nozzle. This power head has a separate instruction manual which gives detailed information on its use.

* Serie oder Sonderzubehör, je nach Modell.

* Depending on model

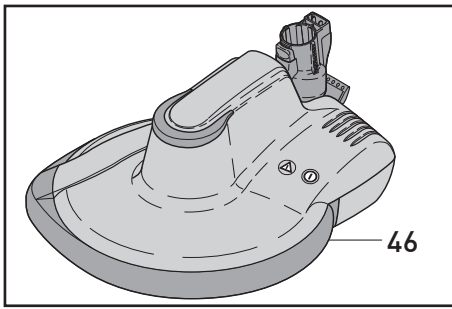

SEBO DISCO* (46)

Der innovative Ultra-High-Speed (UHS) Saugbohrer SEBO DISCO arbeitet mit mehrfach patentierter Technik. Diese garantiert, dass sich das Pad auf unterschiedlichen Böden ohne Zeitverzögerung immer auf die richtige Arbeitshöhe einstellt. Mit 2.000 U/min und Pads mit Spezialbeschichtung für alle Böden erzielt der SEBO DISCO einen einzigartigen Glanzeffekt. Der angeschlossene Staubsauger beseitigt feinen Polierstaub sofort. Das Ergebnis ist eine saubere und glänzende Oberfläche. Das ist optimale Bodenpflege von SEBO – mühelos und ohne den Einsatz zusätzlicher chemischer Pflegemittel. Detaillierte Informationen finden Sie in der separaten Gebrauchsanleitung.

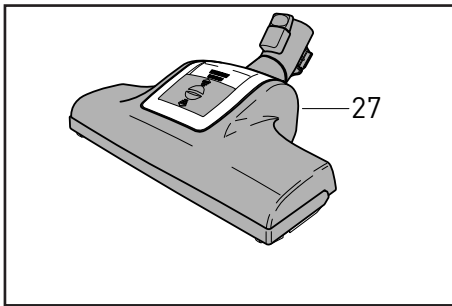

Turbobürste SEBO TT-C* (27):

Die Bürstenwalze der Turbobürste SEBO TT-C wird durch den Luftstrom des Staubsaugers angetrieben. Sie befreit Teppiche und Teppichböden von Fusseln und Fäden. Detaillierte Informationen können Sie der separaten Gebrauchsanweisung entnehmen.

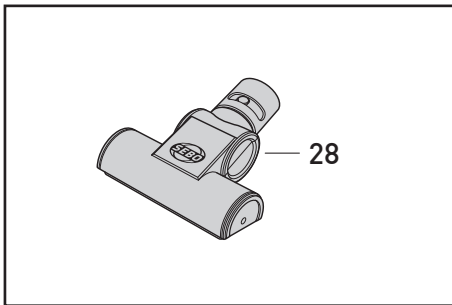

Polsterturbodüse SEBO PT-C* (28):

Die SEBO PT-C wird vom Saugstrom des Staubsaugers angetrieben und ist ideal für die Reinigung von strapazierfähigen Polstermöbeln, Matratzen u.ä.

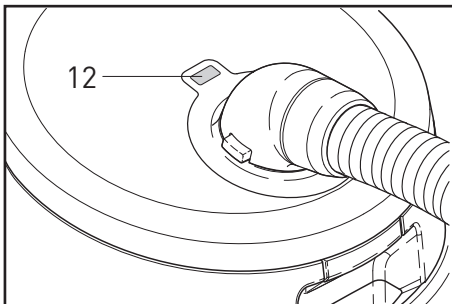

7. Wartung und Pflege

! Zur Gewährleistung der Sicherheit und richtigen Funktion nur original SEBO Ersatzfilter verwenden. Alle Filtermedien dürfen auf keinen Fall gewaschen und wieder verwendet werden.

Filter- und Betriebsanzeige

Die orange Filteranzeige (12) zeigt einen reduzierten Luftstrom an. Entweder muss die Filtertüte gewechselt werden oder es liegt eine Verstopfung vor (siehe Abschnitt Verstopfungen beseitigen).

* Serie oder Sonderzubehör, je nach Modell.

SEBO Disco* (46)

For hard floors, the innovative Ultra High Speed SEBO DISCO Floor Polisher uses patented technology to create a brilliant gloss shine. The attached SEBO vacuum cleaner removes fine dust during polishing. The result is a spotlessly clean floor. You will find detailed information in a separate instruction manual. For further information visit www.sebo.uk.

Floor Turbo Brush SEBO TT-C* (27):

The Floor Turbo Brush is powered by the air stream of the vacuum cleaner. It provides very effective removal of pet hairs and fibres from carpets and rugs and is designed to be suitable for use on hard floors. Please remove fluff and fibre caught in the bristles by vacuuming them out with the crevice nozzle. For more information please see the separate SEBO TT-C instruction manual.

Stair & Upholstery Turbo Brush SEBO PT-C* (28):

Powered by the air stream, the Stair & Upholstery Turbo Brush is ideal for cleaning small or inaccessible areas of carpet. It lifts the pile and gives superior fibre/hair pick up. Please remove fluff and fibre caught in the bristles by vacuuming them out with the crevice nozzle. For more information please see the separate SEBO PT-C instruction manual.

7. Maintenance and Servicing

! Use only genuine SEBO replacement bags and filters to ensure performance, longevity and safety. Do not wash filters. Do not reuse bags.

Bag full and Power indicator

When the orange bag full indicator (12) is showing, airflow is reduced. This could be because the filter bag is full, the filters are clogged, or there may be a blockage (see removing blockages).

* Depending on model

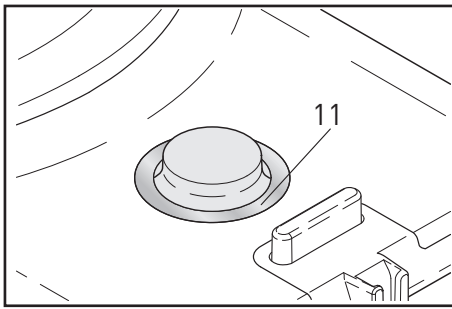

Je nach Art des Füllgutes kann ein Wechsel erforderlich sein, ohne dass die Filtertüte bis oben gefüllt ist. Die Filteranzeige erscheint nicht bei niedriger Saugkrafteinstellung. Sie sollte regelmäßig bei hoher Saugkraft überprüft werden.

Vacuuming fine dust may require an earlier filter bag change even though the filter bag is not full. Fluff may overfill the filter bag without the light coming on. The bag full indicator only works correctly at full power. At lower levels, the indicator might not indicate correctly. Therefore please check the status regularly at full power.

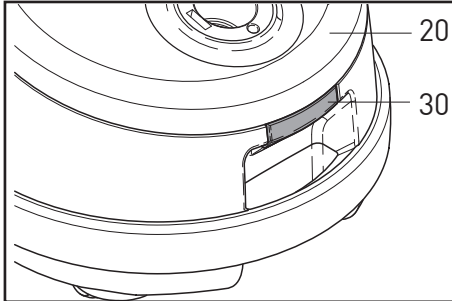

Ihr **SEBO PROFESSIONAL D9** verfügt über eine Betriebsanzeige (11). Diese zeigt die Betriebsbereitschaft an. Der Start des Saugmotors erfolgt, wie weiter oben beschrieben, mit der Plus-Taste

Your **SEBO PROFESSIONAL D9** features LED indicator signalling the stand-by mode. The start of suction has to be done with the plus button, as described above.

Wechsel der Ultra-Bag™ Filtertüte

Changing the Filter Bag

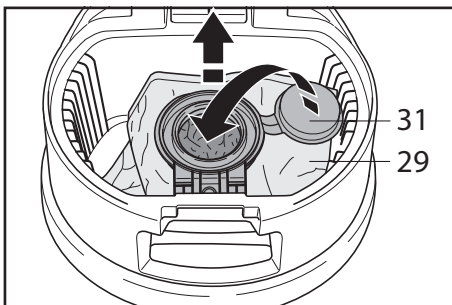

Zum Wechsel der Filtertüte (29) den Filterdeckel (20) durch Anheben der Entriegelungstaste (30) öffnen. Die Filtertüte mit dem Hygienedeckel (31) verschließen und unter Kippen des Filterhalters aus der Filtertütenhalterung entnehmen. Schieben Sie den Filterhalter (32) der neuen Filtertüte von oben senkrecht in die Filtertütenhalterung (39) und kippen Sie die Filtertüte wieder ab. Bitte achten Sie hierbei auf die richtige Positionierung. Der grüne Filterhalter (32) muss dabei auf den Rastbügel (33) des Filtertütenhalters (39) geschoben werden. Der Filterdeckel (20) schließt nur mit korrekt eingesetzter Filtertüte.

For changing the filter bag (29) open the filter bag cover (20) by lifting the catch (30). Seal the filter bag with the sealing cap (31). Lift the filter bag out of the filter bag holder by tilting the green collar (32) up. Insert the green collar (32) of a new filter bag down into the filter bag holder (39). Please ensure that the green collar (32) is inserted properly over the U-shaped metal spring (33) of the filter bag holder (39) and tilt the green collar (32) down. The cover (20) can only be closed with a correctly fitted filter bag.

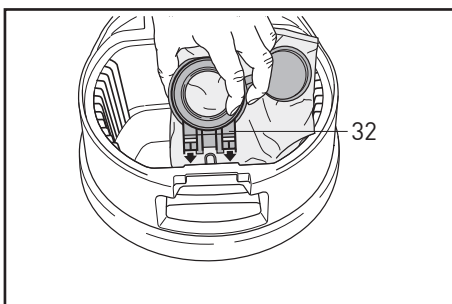
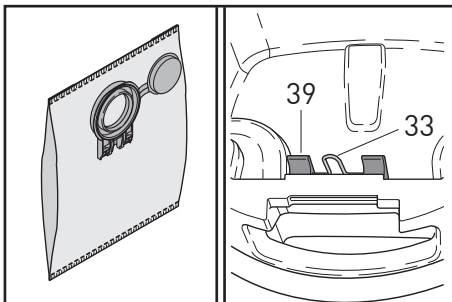

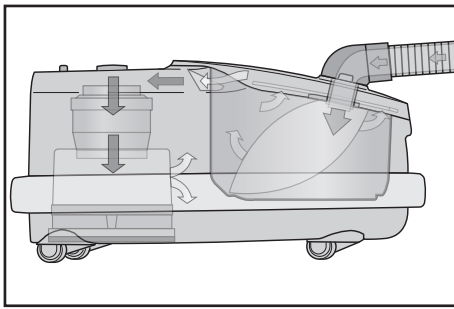

Wechsel der Filter (Motorschutzfilter und Hospital-Grade-Filter D)

Der **SEBO PROFESSIONAL D9** ist serienmäßig mit einem dreistufigen S-Klasse-Filterssystem ausgestattet, das die besonderen Ansprüche von Allergikern und Asthmatikern erfüllt. Die Luft strömt hierbei durch drei hochwirksame Filterstufen mit zwei Microfiltern: die Ultra-Bag™ Filtertüte (29), den Motorschutzfilter (44) und den Hospital-Grade-Filter (34). Wechseln Sie den Hospital-Grade- und den Motorschutzfilter spätestens nach 16 Filtertüten aus, oder wenn Sie stark verschmutzt sind auch schon eher. Den Motorschutzfilter können Sie nach Öffnen des Filterdeckels (20) abziehen und wechseln. Der neue Motorschutzfilter muss rundum in die Nut (36) eingedrückt und in der Mitte aufgeschoben werden.

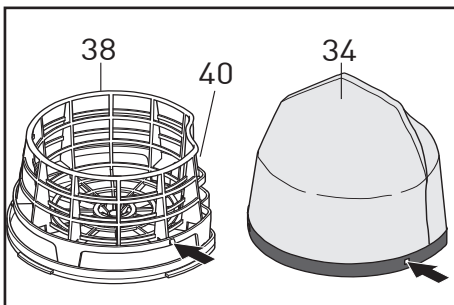
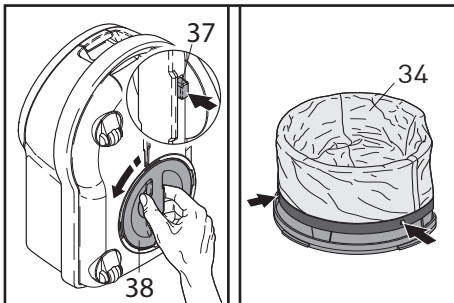
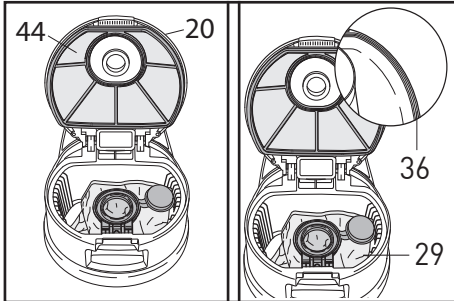

Den Hospital-Grade-Filter D (34) erreichen Sie auf der Unterseite des Gerätes. Dazu wird der Drehverschluss des Filterhalters (32) nach Lösen der Verrastung geöffnet und herausgezogen. Zum Austauschen des Filters wird dieser aus der Aufnahme gezogen und abgenommen. Der neue Filter (34) wird über den Filterhalter (38) gestülpt, in den Aufnahmen festgerastet und nach innen gedrückt. Die Bügel der Dichtlippe müssen dabei hinter der Rippe (40) positioniert werden. Zum Schließen wird der Filterhalter (38) eingeschoben und verriegelt.

Changing the Filters (Motor filter and Hospital-Grade-Filter D)

The **SEBO PROFESSIONAL D9** comes with a three stage S-Class filtration system, which makes it the perfect choice for customers with allergies or asthma. This system uses three high efficiency filters: the Ultra Bag™ (29), the motor filter (44) and the Hospital-Grade-Filter (34) to remove even microscopic particles. We recommend changing the Hospital-Grade and motor filter regularly, either if they have become very dirty, or once 16 filter bags have been used. To remove the motor filter, open the filter bag cover (20) and pull the motor filter out of the groove (36) which holds it. Fit the new filter into the groove (36) in the same position.

To change the Hospital-Grade-Filter (34) press the release button (37) of the filter holder (38) on the bottom of the machine and turn the filter holder anti-clockwise. Remove the filter (34) from the filter holder (38) and fit a new Hospital-Grade-Filter (34). Please ensure that the lugs on the filter holder fit correctly to the cut-outs in the filter and that the lugs on the inner side of the filter fit over the frame of the filter holder at position 40. Re-fit the assembly to the machine and lock the holder by turning clockwise.

AIRBELT™ Stoßschutz

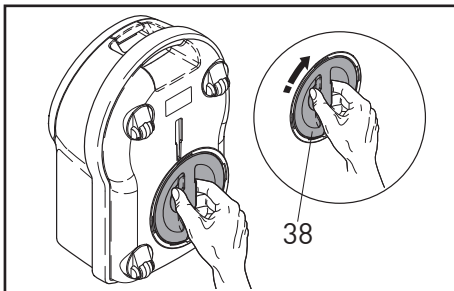

Ihr neuer **SEBO** Bodenstaubsauger ist mit dem einzigartigen, patentierten AIRBELT™ (17) Stoßschutz ausgestattet, der Ihre Einrichtung zuverlässig vor Beschädigungen schützt. Er sorgt auch dafür, dass die gefilterte Luft rundum besonders leise und sanft wieder ausgeblasen wird.

Den AIRBELT™ (17) können Sie austauschen, indem Sie den Clip (18) abnehmen und ihn einfach aus den Nuten ziehen. Der Schaumstoffträger (41) bleibt am Gerät. Führen Sie den neuen AIRBELT™ mit den Verstärkungsstreifen so in die Nuten (42) ein, dass das Gewebe den Schaumstoffträger und die Verstärkungsstreifen abdeckt. Beginnen Sie an der Rückseite, fahren Sie rund um das Gerät fort und sichern Sie zum Schluss die Enden mit dem Clip (18).

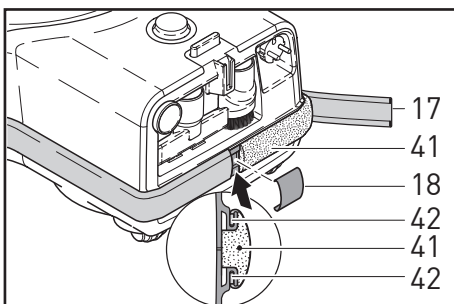

AIRBELT™ Bumper System

Your new **SEBO** vacuum cleaner is fitted with the patented AIRBELT™ (17) shock absorber system, protecting your walls and furniture reliably. It also assures that the filtered air exists silently and smooth.

The AIRBELT™ (17) can easily be changed if necessary. Take off the clip (18) and remove the AIRBELT™. The foam part (41) stays on the machine. To fit the new AIRBELT™, slot the side rails into the grooves (42). Start at the back, ensuring the rails butt against the end of the groove and proceed round the machine. Secure the ends with the clip (18).

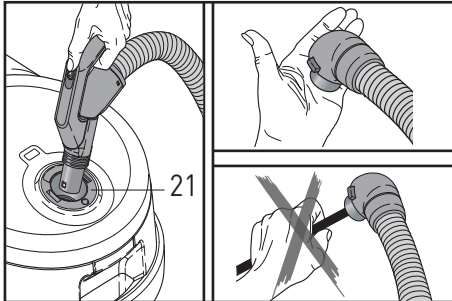
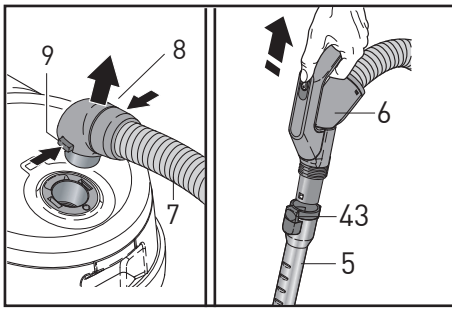

Verstopfungen beseitigen

Bei Verstopfungen im Schlauch (7) schalten Sie das Gerät ein und regulieren Sie die Saugkraft auf volle Saugstärke. Nehmen Sie nun den Schlauchstutzen (8) durch Zusammendrücken der beiden Knöpfe (9) ab und lösen Sie das Teleskoprohr (5) durch Drücken der Taste (43) vom Handgriff (6). Stecken Sie den Handgriff in den Sauganschluss (21) und saugen Sie ihn von der anderen Seite aus. Bitte beachten Sie hierbei, dass der SEBO PROFESSIONAL D9 mit einem konischen Schlauch ausgestattet ist und der Handgriff nicht exakt in den Sauganschluss passt. Beim Aussaugen sollte der Schlauch an der verstopften Stelle gedehnt werden und mit der flachen Hand auf die Öffnung des Schlauches geklopft werden. Anschließend stecken Sie den Schlauchstutzen (8) wieder in den Sauganschluss (21) bis er einrastet und saugen den Schlauch noch einmal aus.



Reinigen Sie den Saugschlauch niemals mit einem Stab und tauchen Sie ihn niemals in Wasser (elektrische Bauteile)!

Removing Blockages

To remove a blockage in the hose (7), first release the telescopic tube (5) from the hose handle (6) by pressing the catch (43). Next, remove the hose end (8) by squeezing both buttons (9). Turn the machine on at full power and fit the hose on in reverse by fitting the handle (6) into the neck (21). Please note that the SEBO PROFESSIONAL D9 is fitted with a cone-shaped hose, so the hose handle does not fit exactly in the neck (21). Straighten the hose, especially in the spot where you suspect the blockage, and close the free end of the hose repeatedly with your hand. At the end of this procedure please re-fit your hose the correct way round. Then start the suction again by pressing the “+” button on the handle. This should remove possible remains from the hose.



Never attempt to clear the hose by using a sharp object and do not immerse in water for cleaning.

8. Technische Daten *

Gebälsemotor	1200 Watt
Elektroteppichbürste ET1.....	175 Watt
Ultra-Bag™ Filtertüte.....	6l, 3-lagig
Gewicht	7,2 kg
Aktionsradius	15,5 m

8. Technical Details *

Vacuum motor	1200 Watt
Power Head ET1	175 Watt
Ultra-Bag™ Filter Bag	6l, 3-layer, Electrostatic fleece
Weight	7.2kg
Cleaning range	15,5 m

Für technischen Service wenden Sie sich bitte an Ihren SEBO Fachhändler oder direkt an die SEBO Stein & Co. GmbH

For Service please contact your supplier or the address below:



MADE IN GERMANY

SEBO Stein & Co. GmbH, Wülfrather Straße 47-49, 42553 Velbert, Germany
Telefon +49(0) 20 53 / 89 81, Telefax +49(0) 20 53 / 89 85, www.sebo.de

SEBO Australia Pty Limited
PO Box 252 Blacktown NSW 2148
Ph: +61(02) 9678 9577 | E: support@sebo.com.au
www.sebo.com.au

© 2024 SEBO Stein & Co. GmbH © Eingetragenes Warenzeichen Technische Änderungen vorbehalten

0632519-03/2026



SEBO ET-1/ET-2

GEBRAUCHSANWEISUNG / INSTRUCTION MANUAL

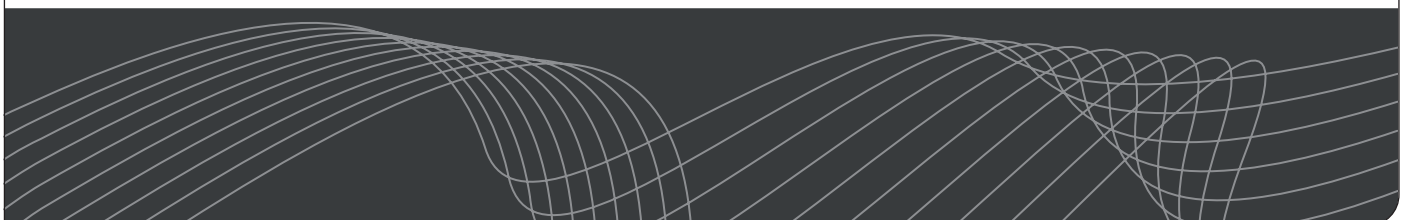
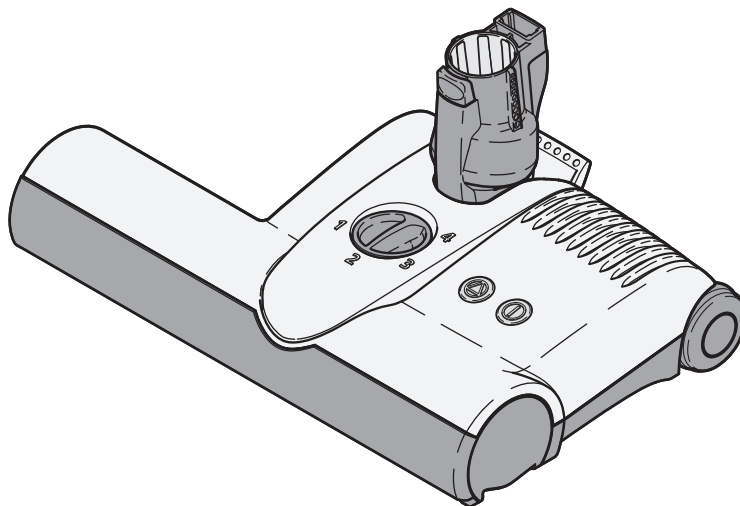
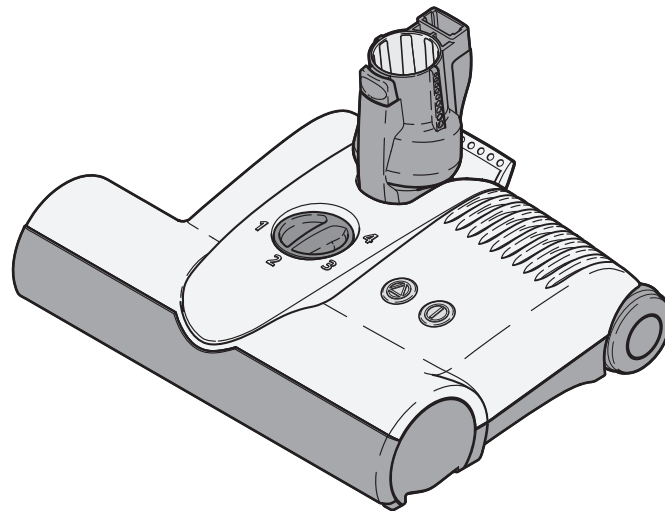

 **Lesen Sie bitte diese Gebrauchsanweisung aufmerksam durch und beachten Sie die Sicherheits- und Warnhinweise bevor Sie das Gerät in Betrieb nehmen!**

 **ACHTUNG!** Die Sicherheitshinweise mit diesem Symbol können bei Nichtbeachtung eine Gefahr für Personen darstellen.

Mit Ihrer neuen Elektroteppichbürste SEBO ET-1/ET-2 haben Sie ein hochwertiges, langlebiges und innovatives Produkt erworben, das nach neuester Technologie in Deutschland entwickelt und gefertigt wird. Diese Elektroteppichbürste wurde auf die speziellen Bedürfnisse Ihres Teppichbodens angepasst.

Teppichböden erhalten nur dann ihr wertvolles Aussehen und ihre hygienische Sauberkeit, wenn diese regelmäßig beim Staubsaugen gebürstet werden. Dazu sind Sie mit der SEBO Elektroteppichbürste und dem SEBO Bodenstaubsauger bestens ausgerüstet.

Für Ihre Hinweise und Wünsche stehen wir Ihnen gerne unter www.sebo.de zur Verfügung.

1. Sicherheitshinweise

Die Gebrauchsanweisung für den Staubsauger und die Elektroteppichbürste bitte gründlich lesen. Wird das Gerät an Dritte weitergegeben, muss unbedingt diese Gebrauchsanweisung mit übergeben werden.

Die Benutzung der SEBO ET-1/ET-2 geschieht auf eigene Verantwortung. Der Hersteller haftet nicht für Schäden, die durch falsche Bedienung oder nicht bestimmungsgemäßen Gebrauch verursacht werden.

 **Bitte beachten Sie auch die Reinigungs- und Pflegehinweise Ihres Bodenbelagherstellers.**

 **Nur die Verwendung von Originalteilen für dieses Produkt berechtigt zu Garantieleistungen und gewährleistet die Betriebsicherheit des Gerätes.**

Dieses Gerät ist nicht zum Gebrauch durch Personen (einschließlich Kindern) mit verringerten physischen, sensorischen oder mentalen Fähigkeiten oder Mangel an Erfahrung und/oder Wissen geeignet.

Beaufsichtigen Sie Kinder, die sich in der Nähe des Staubsaugers aufhalten. Lassen Sie Kinder niemals mit dem Staubsauger spielen. Reinigung und Benutzerwartung dürfen nicht durch Kinder ohne Beaufsichtigung durchgeführt werden.

Niemals bei angeschlossenem oder laufendem Gerät an die Bürste fassen! Es besteht Verletzungsgefahr durch Einklemmung.

 **Please read these instructions carefully before using the machine.**



 **Caution:** Failure to follow the safety instructions marked with this symbol can pose a hazard.

Your new SEBO ET-1/ET-2 power head is a high quality, reliable, innovative product that was developed in Germany with the most modern technology. Carpets only keep their appearance when brushed thoroughly during vacuum cleaning. The SEBO power head in combination with a SEBO vacuum cleaner provides you with the best aid for good carpet care.

For more information please look at the website of your local SEBO representative. The address can be found on rear cover.

1. Safety Instructions

Please read the instruction manual carefully before using the vacuum cleaner and the power head. Save these instructions. If you pass this machine to a third party, please give them the instruction as well. The use of the power head is at your own risk. The manufacturer/ supplier is not liable for any injury or damage caused by incorrect usage of the machine.

 **Please check the cleaning and maintenance instructions of your carpet manufacturer, too.**

 **The use of non-genuine parts will waive the warranty for this product and could pose a serious security risk.**

This appliance can be used by children aged from 8 years and above and persons with reduced physical, sensory or mental capabilities or lack of experience and knowledge if they are given supervision or instruction concerning use of the appliance in a safe way and understand the hazards involved. Children should not play with the appliance. Cleaning and user maintenance should not be done by children without strict supervision.

Please do not touch the brush when it is turning as this will cause a risk of injury to the fingers.

Do not use on people or animals.

Do not expose to liquid, moisture or heat.

Do not use outdoors or on inappropriate surfaces, e.g. stone or concrete.

Menschen oder Tiere nicht ab- bzw. aufsaugen. Nur zur Reinigung trockener Flächen. Keine scharfen, leicht entflammbaren, explosiven und gesundheitsschädlichen Stoffe oder Gase aufsaugen. Nichts Glühendes, Heißes oder Wasser aufsaugen.

⚠ Diese Elektroteppichbürste ist nur zur Trockenanwendung bestimmt. Elektrisches Gerät vor Wasser, Feuchtigkeit und Hitzequellen schützen. Nicht im Freien und unter nassen Bedingungen verwenden oder aufbewahren.

⚠ Mit eingeschaltetem Gerät nicht über die Anschlussleitung fahren.

Ein Gerät mit Defekten nicht anschließen.

⚠ Vor allen Arbeiten am Gerät:

Erst das Gerät ausschalten und den Netzstecker ziehen.

⚠ **Reparaturen und Ersatzteileaustausch am Staubsauger dürfen nur von Fachkräften ausgeführt werden.**

Wenn die Netzanschlussleitung beschädigt wird, muss sie durch den Hersteller oder seinem Kundendienst oder von einer ähnlich qualifizierten Person ersetzt werden, um Gefährdungen zu vermeiden.

Aus Sicherheitsgründen ist die Elektroteppichbürste mit einem elektronischen Überlastungsschutz ausgestattet. Bei bestimmten Teppichqualitäten kann eine derart starke Bürstwirkung eintreten, dass sie automatisch abschaltet. Sollte dies der Fall sein: Gerät ausschalten, Netzstecker ziehen und Bürste auf Verunreinigung prüfen. Danach ist es ratsam, die Saugleistung zurückzunehmen bzw. den Stellknopf der Elektroteppichbürste auf eine höhere Stufe (bis Stufe 4) zu drehen.

Nach der Benutzung der Elektroteppichbürste den Staubsauger ausschalten und den Netzstecker ziehen.

Hinweise zur Inbetriebnahme

Das Gerät nur in Verbindung mit einem geeigneten SEBO Staubsauger benutzen.

Nur gemäß der Anschlusswerte des Typenschildes anschließen und betreiben. Sowohl der Staubsauger als auch die Elektroteppichbürste müssen für die gleiche Netzspannung ausgelegt sein.

Der Staubsauger muss bei Gebrauch eingeschaltet sein und genügend Luft ansaugen.

Allgemeine Bestimmungen

Für Energieeffizienz Ihres Staubsaugers und tiefgründige Reinigung Ihres Teppichbodens beachten Sie bitte die Hinweise in den Kapiteln 5 und 6: „Handhabung“ und „Bürsteneinstellung“

Do not use in the presence of flammable, explosive or harmful materials and gases.

Do not expose to water.

⚠ Do not pick up liquid, sharp objects, hot material, such as fire ash, or hazardous/ harmful dust.

Do not use with a damaged cable.

⚠ Do not run over the cable.

Do not use a damaged power head.

⚠ Always turn off and unplug the machine before undertaking maintenance.

⚠ **If a component is damaged, it must be replaced with a genuine SEBO part. All repairs should be performed by an authorized SEBO service representative.**

If the power supply cable is damaged, it must be replaced by a SEBO service engineer, or other qualified person to avoid the risk of injury.

If the machine shuts down, be sure to turn off the machine and unplug it before troubleshooting.

For safety, the machine contains an electronic overload protection. The power head could shut itself off if used on certain carpets. If that should occur, turn off the machine, unplug it, and look for a blockage. If there is no blockage, reduce the load on the brush roller by adjusting the brush height to a higher level (up to 4).

Always turn off and unplug the machine when it is not in use.

Assembly advice

Use this power head only in combination with a SEBO vacuum cleaner.

Connect only to outlets according to data shown on data label.

Mains voltage for both machines must be the same.

The vacuum cleaner must be switched on and provide air-flow through the power brush.

Miscellaneous Provisions

For energy efficiency of your vacuum cleaner with a deep and intensive cleaning performance please refer to chapters 5 and 6:

“Operating instructions” and “Setting correct brush height”

2. Technische Daten

Bürstenmotor, SEBO ET-1	175 Watt max.
Bürstenmotor, SEBO ET-2	200 Watt max.
Arbeitsbreite	31 cm* / 37 cm*
Bürstenantrieb	Zahnriemen
Bürstendrehzahl.....	2700 U/min

* Je nach Ausstattung.

2. Technical Details

Brush Motor SEBO ET-1.....	175 Watt max.
Brush Motor SEBO ET-2.....	200 Watt max.
Working Width	31 cm* / 37 cm*
Brush Drive.....	tooth belt
Brush Speed	2700 rpm

* Depending on model.

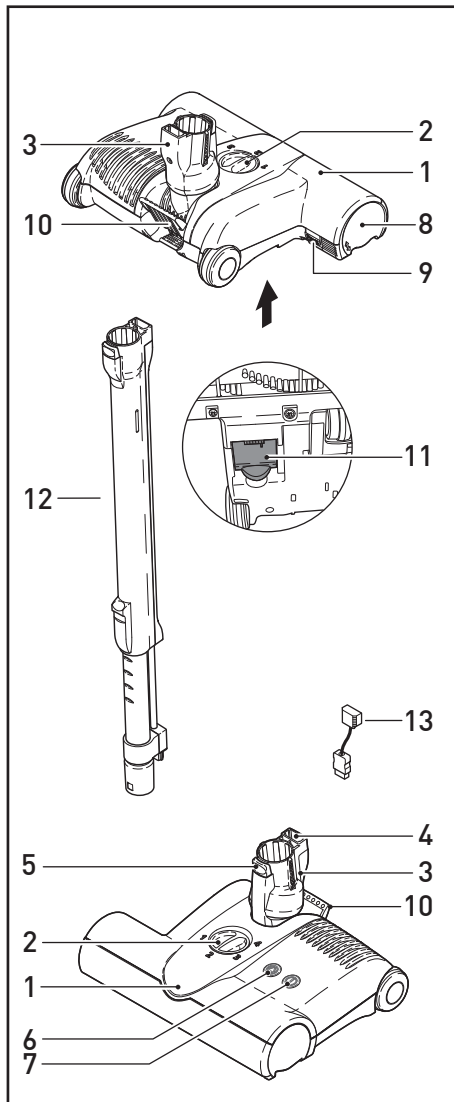

3. Gerätebeschreibung

- 1 Elektroteppichbürste
- 2 Stellknopf für die Höhenverstellung der Bürste
- 3 90° -Dreh-Kipp-Gelenk
- 4 Geräte-Stecker
- 5 Entriegelungstaste
- 6 Betriebsanzeige
- 7 Schalter-Ein/Aus*
- 8 Bürstenlager
- 9 Auswurfaste Bürstenlager
- 10 Rastpedal
- 11 Reinigungsklappe
- 12 Elektroteleskoprohr*
- 13 Anschlussleitung für SEBO AIRBELT K3, D4 und E3*

* Je nach Ausstattung, (13) nicht zusammen mit Schläuchen 8545/8546/8547.

3. Machine Description

- 1 Power Head
- 2 Brush height adjustment
- 3 Swivel neck
- 4 Connection plug
- 5 Release button
- 6 Brush indicator light
- 7 Brush on/off switch, power light*
- 8 Brush roller cover
- 9 Brush roller release button
- 10 Foot Pedal
- 11 Access door
- 12 Electrified telescopic wand*
- 13 Power cable for SEBO AIRBELT K3, D4 and E3*

* Depending on model, (13) not together with hoses 8545/8546/8547.

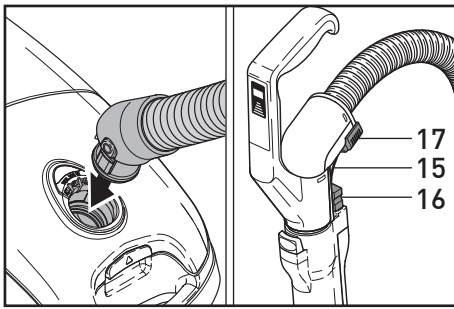

4. Inbetriebnahme

Für SEBO AIRBELT K3, D4 und E3 mit Standard-Elektroschläuchen

Die Anschlussleitung (15) mit dem Stecker (16) in die beiden Führungsnuten an der Unterseite des Handgriffs einschieben und den anderen Stecker (17) der Anschlussleitung (15) in die Kontaktaufnahme im Schlauchkrümmer einstecken.

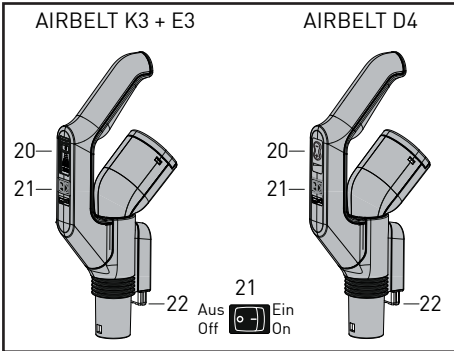

Elektroschläuche 8545, 8546, 8547

Die Elektroschläuche 8545 (für AIRBELT K3), 8546 (für AIRBELT E3) und 8547 (für AIRBELT D4) besitzen, zusätzlich zum Leistungsregler (20) einen EIN/AUS-Schalter (21) im Griff. Daher entfällt der Fußschalter (7) in ihrer SEBO ET und die Funktion ist leicht geändert. Siehe Kapitel 6b.

Auch die elektrische Verbindung zwischen Griff und Teleskoprohr ist bereits integriert (22). Die Anschlussleitung (15) wird nicht mehr benötigt.

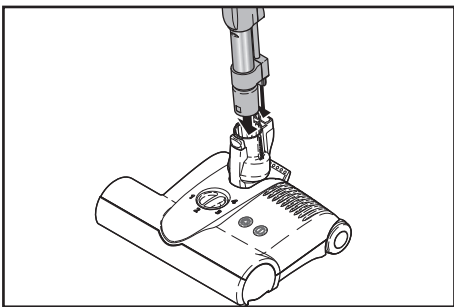

Das Teleskoprohr vorsichtig auf das Gelenk der SEBO ET stecken bis es hörbar einrastet.

⚠ Elektroschlauch nicht ins Wasser tauchen oder mit Wasser reinigen. Defekte Anschlussleitung durch Fachhandel austauschen lassen. Gerät mit defekter Anschlussleitung nicht anschließen.

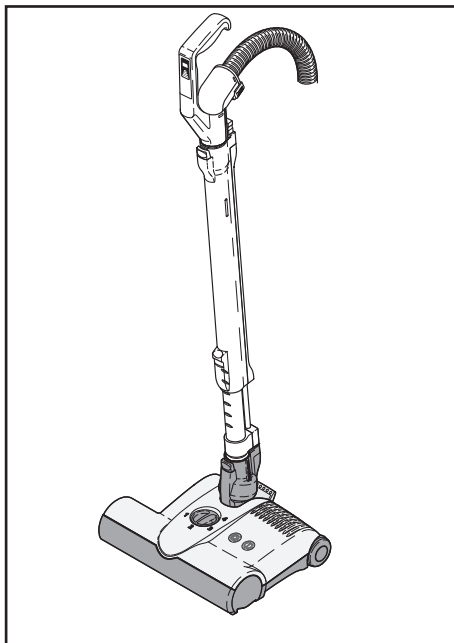

⚠ Hinweise zum Gebrauch der Elektroteppichbürste.

Rotiert die Bürste längere Zeit auf einer Stelle kann die Oberfläche des Bodenbelags beschädigt werden.

Achten Sie stets darauf, das Teppichkanten und -ecken nicht von der Bürste eingezogen werden.

Bei sehr empfindlichen Bodenbelägen wie z.B. lose gewebten, extrem langflorigen Teppichen oder sehr weichen, empfindlichen Bodenbeschichtungen weisen wir darauf hin, dass durch die Benutzung der Elektroteppichbürste Oberflächenschäden entstehen können.

Bitte benutzen Sie bei den oben genannten Bodenbelägen eine Kombibodendüse oder fragen Sie den Lieferanten ihres Bodenbelages.

Wir raten davon ab, alte und besonders wertvolle handwerklich gearbeitete Teppichbrücken mit der Elektroteppichbürste zu reinigen.

Auf unebenen Böden ist der Kontakt mit dem Bodenblech möglich. Vorsicht es könnten Kratzer entstehen!

Das Gerät über hohe Schwellen tragen.

4. Assembly

For SEBO AIRBELT K3, D4 and E3 with standard electrified hoses

Fit on cable (15) plug (16) into the grooves on the bottom of the handle and push the opposite plug (17) onto the contact holder in the hose neck.

Electrified hoses 8545, 8546, 8547

The electrified hoses 8545 (for AIRBELT K3), 8546 (for AIRBELT E3) and 8547 (for AIRBELT D4) have an On/Off switch (21) integrated into the handle in addition to the power control element (22). Therefore the foot switch (7) is not built into your SEBO ET and the functionality changes slightly. Refer to chapter 6b for details.

The electrical connection (22) between handle and telescopic tube has been integrated as well. The connection cable (15) is not needed any longer.

To assemble, carefully attach the SEBO ET to the telescopic tube until it locks.

⚠ Please do not expose the electrical hose to water or clean it with water. Damaged cables should be exchanged by authorized service representatives. Do not use the machine with damaged cables.

⚠ Important instructions for use of a power head.

Leaving the machine in a stationary position for an extended period of time while the brush roller is spinning may cause damage to your floor or carpet.

Be sure not to allow carpet edges or fringe into the brush.

We would like to point out that as every vacuum with a rotating brush, this machine may cause damage to loosely woven carpets or rugs, wool loop carpets, long-piled carpets or very soft, sensitive floor coverings.

Please use suction only head on these types of flooring or floor coverings or consult your flooring supplier.

We do not recommend the use of the power head for cleaning old and especially valuable hand-crafted carpets.

If you have uneven flooring, the metal part underneath the machine may come in contact with the floor, causing scratches.

Please carry the machine across high thresholds.

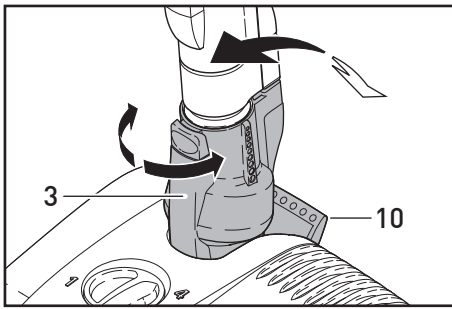

5. Handhabung

Wir empfehlen die Elektroteppichbürste SEBO ET für die professionelle und fasertiefe Reinigung Ihrer Teppichböden. Durch ein Dreh-Kipp-Gelenk (3) ist die Elektroteppichbürste in alle Richtungen beweglich und umsteuert spielerisch jedes Hindernis. Die Elektroteppichbürste ist in der Stärke der Bürstwirkung variabel und sorgt für eine optimale Reinigung bis zum Rand. Das Rastpedal (10) arretiert das Gelenk in senkrechter Ruhestellung. In dieser Stellung schaltet die Elektroteppichbürste automatisch ab und kann durch die interne Verrastung in Mittelposition gehalten werden um ungewollte Drehbewegungen zu vermeiden.

Zum Arbeiten das Rastpedal (10) betätigen und das Saugrohr nach hinten kippen. Die Bürste läuft jetzt an. Ein Abkippen ohne Betätigen des Rastpedals führt auf Dauer zur Beschädigung der Elektroteppichbürste.

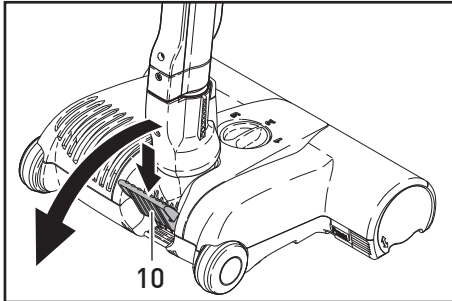

Für optimale Reinigungsleistung und Maschinenlebensdauer sollte der Schieber am Griff für den ET-Betrieb auf maximale Leistung gestellt werden. Das ergibt ein besseres Reinigungsergebnis als die zu tiefe Einstellung der Bürste.

Sollte das auf ihrem Bodenbelag Probleme verursachen, prüfen Sie bitte die Verwendung einer alternativen Düse aus dem SEBO-Zubehörangebot.

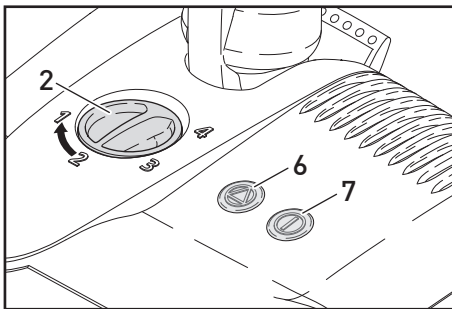

6. Bürsteneinstellung

Zuerst den Stellknopf (2) auf Position 4 einstellen und anschließend entsprechend der Kontrolllampen (6+7) nachjustieren. Die Bürstenkontrolle überwacht und zeigt ständig die Funktion der Bürste.

Grün (7) und Rot (6):

Die Bürstwirkung ist nicht ausreichend. Durch Drehen des Stellknopfes (2) auf eine niedrigere Stufe, wird die Bürste abgesenkt. Leuchten das grüne (7) und rote (6) Signal auf Stufe 1, so ist die Bürste abgenutzt und muss ausgetauscht werden. Diese Angaben gelten nur für Teppichböden.

Grün (7)

Bürste arbeitet gut. Wir empfehlen für den normalen Gebrauch eine Bürsteneinstellung zu wählen, die nur eine Stufe unterhalb der grün-roten Anzeige liegt.

Rot blinkt (6)

Die Bürste wurde blockiert oder überlastet (siehe Abschnitt Verstopfungen beseitigen). Gerät ausschalten, Netzstecker ziehen, Bürste auf Verunreinigung prüfen.

6a Fußschalter ein/aus*

Für die Reinigung von empfindlichen Bodenbelägen ist die Elektroteppichbürste zusätzlich mit einem Fußschalter* (7) ausgestattet. Ist dieser ausgeschaltet, steht die Bürste still und eine gelbe Kontrolllampe leuchtet. Wird der Fußschalter betätigt und das Saugrohr abgekippt (Rastpedal ausgelöst), leuchtet die Kontrolllampe wieder grün und die Bürste läuft wieder an.

* Je nach Modell.

5. Operating Instructions

The use of a power head is recommended for the optimal cleaning of carpets. The rotating design of the swivel neck (3) allows the power head to move in any direction, making it easy to manoeuvre around obstacles. The power head also has an adjustable brush height and to-the-edge brush action for effective all round cleaning.

By pushing the foot pedal (10) and lowering the handle, you activate the power head and the brush begins spinning. Failure to use the foot pedal (10) will cause lasting damage to the machine.

Start at setting 4 on the height adjuster (2) and adjust according to the indicator light (6+7). The electronic brush control constantly monitors the status of the brush, communicating the status through the lights on top.

For optimal cleaning results and machine life time power heads should be operated with slider on handle set to maximum power. This will create a better cleaning result than setting brush height too low.

If this causes problems with your flooring, please try alternative nozzles from the available SEBO accessories.

6. Selecting the correct Brush Height

Start at setting 4 on the height adjuster (2) and adjust according to the indicator light (6+7). The electronic brush control constantly monitors the status of the brush, communicating the status through the lights on top.

Green (7) and red (6):

The brush is not fully engaged in the carpet. The height adjustment should be lowered. If the height adjustment is at its lowest setting, the brush is worn and needs to be replaced. This detail applies to carpets only.

Green light only: (7)

Brush is working well. We strongly recommend in normal use selecting a brush height that is only one level beneath that at which both the green and red lights are on.

Red light flashing: (6)

The brush is blocked. (see below Removing Blockages) Turn off the machine, unplug it, and then remove the blockage.

6a Brush on/off button*

To clean delicate floor surfaces, the power head is equipped with an on/off button* (7). When this button is used to turn off the brush roller, a yellow light will shine, indicating that the head still has power. Pushing the button again will turn the brush roller on and the light will turn green.

* Depending on model.

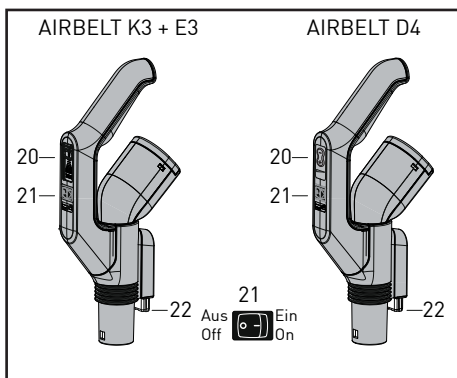

6b Ein/Aus-Schalter im Griff*

Nachdem der Schalter (21) in Stellung „0“ gebracht wurde, stoppt die Bürste und alle Anzeigen der ET (6, 7) verlöschen. Wird der Schalter (21) wieder eingeschaltet „I“ und das Saugrohr gekippt (Rastpedal ausgelöst), läuft die Bürste wieder an und die Anzeigen funktionieren ebenfalls wieder wie in Abschnitt 6 beschrieben.

* Je nach Modell.

6b On/Off-Switch in Handle*

After setting the switch (21) to position “0”, the brush will stop rotating and all indicators (6, 7) of the power head will be switched off. When switching to “I” (21) again, the brush roller will start rotating after releasing foot pedal and tilting the tube. All indicators will as well work as described in chapter 6.

* Depending on model.

7. Wartung und Pflege

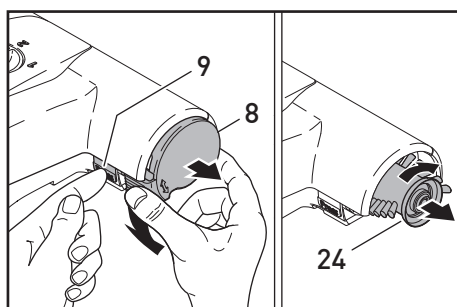

⚠ Bei allen Wartungs- und Reinigungsarbeiten Gerät ausschalten und Netzstecker ziehen.

Entnahme der Rundbürste

Um die Rundbürste der Elektroteppichbürste zu entnehmen, die Press-Taste (9) drücken und gleichzeitig das Bürstenlager (8) nach unten drehen und entfernen. Die Bürste (24) etwas im Uhrzeigersinn drehen und herausziehen. Es empfiehlt sich, regelmäßig die auf der Rundbürste aufgewickelten Fäden und Haare zu entfernen.

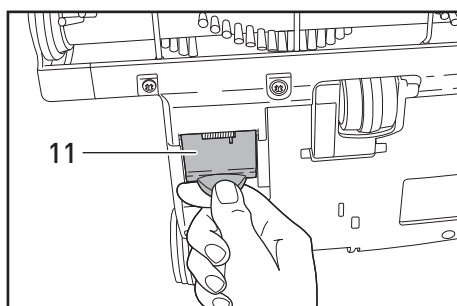

Verstopfungen beseitigen

Ist eine geringe Saugwirkung spürbar oder wurde die Bürste blockiert, kann eine Verstopfung vorliegen. Hierzu beachten Sie bitte zunächst die Hinweise zur Beseitigung von Verstopfungen in der Gebrauchsanweisung zu Ihrem SEBO Bodenstaubsauger. Danach das Gelenk der Elektroteppichbürste an der Einsteckstelle des Staubsaugers überprüfen. Ggf. die Reinigungsklappe (11) auf der Unterseite der Elektroteppichbürste öffnen. Stellen Sie sicher, dass sich zwischen der Klappe und der Einsteckstelle im Gelenk keine Verstopfung befindet.

7. Maintenance and servicing

⚠ Always unplug the vacuum from the mains outlet before dismantling any part of the machine.



Removing the Brush Roller

To remove the brush roller, press the button marked “PRESS” (9) and turn the bearing (8) downward. Turn the brush (24) quickly to the right and pull it out. We recommend regular removal of threads and hair which have wound around the brush roller.

Removing Blockages

If you can only feel a small amount of suction or the brush is not functioning correctly there might be a blockage. Please refer to your vacuum cleaner manual first and have a look at the Removing Blockages section. Check the swivel neck of the power head and the orange trap-door (11) on the bottom of the power head. Also check between these two openings in the power head.

8. Hinweis zur Entsorgung

 Sie können dieses Gerät kostenlos an jeder öffentlichen Sammelstelle abgeben. Weitere Informationen erhalten Sie  durch Ihre Kommune.

Hinweise für deutsche Kunden:

(Gemäß ElektroG3 2022)

- 1.1) Elektroaltgeräte gehören nicht in den Hausmüll und müssen durch Abgabe bei zugelassenen Stellen der Wiederverwertung zugeführt werden. Hinweis darauf ist das Symbol „durchgestrichene Mülltonne“.
- 1.2) Die SEBO-Geräte dieser Baureihe enthalten keine Lampen oder Batterien / Akkumulatoren, die vom privaten Endkunden entnommen werden können.
- 1.3) Altgeräte können bei vielen Anbietern oder in den kommunalen Annahmestellen kostenfrei abgegeben werden. Auskünfte dazu erteilen die jeweiligen Annahmestellen.
- 1.4) Teilen Sie dem Verkäufer bei Erwerb eines neuen Gerätes mit, ob Sie ein Altgerät zurückgeben möchten.
- 1.5) Zugelassene Annahmestellen werden durch das unten abgebildete, gemeinsame Logo gekennzeichnet:



Für technischen Service wenden Sie sich bitte an Ihren SEBO Fachhändler oder direkt an die SEBO Stein & Co. GmbH.

8. Note on disposal

 For disposal of used appliances, please follow the advice of your local authority.



For Service please contact your supplier or the address below.



MADE IN GERMANY

SEBO Stein & Co. GmbH, Wülfrather Straße 47-49, 42553 Velbert, Germany
Telefon +49(0) 20 53 / 89 81, Telefax +49(0) 20 53 / 89 85, www.sebo.de

© 2022 SEBO Stein & Co. GmbH © Eingetragenes Warenzeichen Technische Änderungen vorbehalten

SEBO Australia Pty Limited
PO Box 252, Blacktown, NSW AUSTRALIA
E: support@sebo.com.au Ph: +61(0)2 9678 9577