

Universalstaubsauger Carpet Vacuum

SEBO[®] 470
electronic

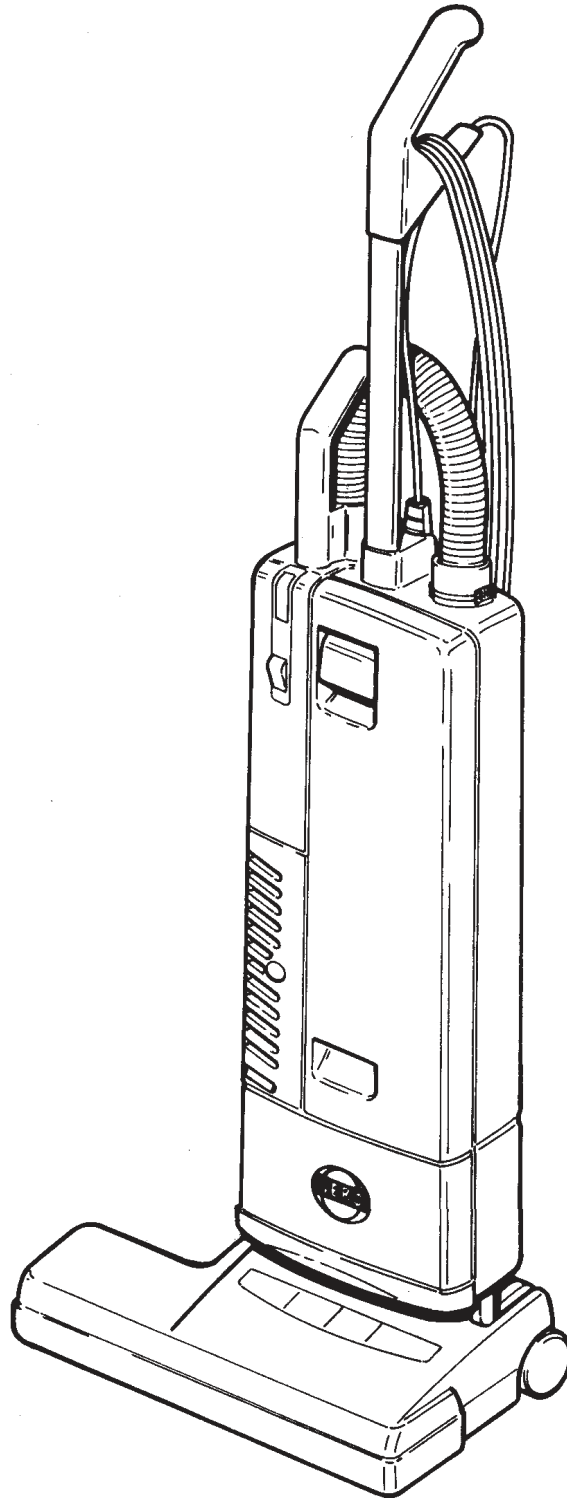

Diese Informationen sind nur für Europa
bestimmt (230 V) und gelten nicht für
Nordamerika!
This information intended only for
Europe (230 V) and does not apply to
North America!

Universalstaubsauger 470 electronic Carpet Vacuum

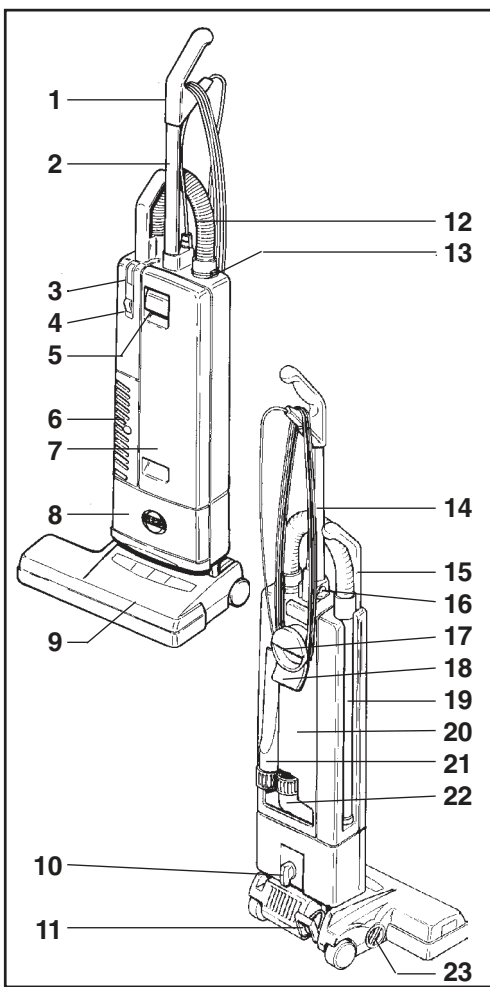

- | | | | |
|----|----------------------------------|----|------------------------|
| 1 | Griff | 1 | Handle grip |
| 2 | Stiel | 2 | Handle assembly |
| 3 | Filterfüllanzeige | 3 | Bag full indicator |
| 4 | Schalter | 4 | On / Off switch |
| 5 | Deckelschloß | 5 | Cover release latch |
| 6 | Ausblasgitter | 6 | Exhaust filter cover |
| 7 | Deckel | 7 | Front cover |
| 8 | Motordeckel | 8 | Motor cover |
| 9 | Elektrobürste | 9 | Power head |
| 10 | Verriegelungsknopf | 10 | Locking catch |
| 11 | Rastpedal | 11 | Foot pedal |
| 12 | Schlauch | 12 | Hose |
| 13 | Sicherungsring | 13 | Retaining ring |
| 14 | Anschlußleitung | 14 | Cable |
| 15 | Handgriff des Teleskopsaugrohres | 15 | Attachment tube handle |
| 16 | Exzenterhebel | 16 | Handle catch |
| 17 | Griffmulde / Tragegriff | 17 | Carrying handle |
| 18 | Leitungshaken | 18 | Cable hook |
| 19 | Teleskopsaugrohr | 19 | Attachment tube |
| 20 | Filtergehäuse | 20 | Dust bag housing |
| 21 | Fugendüse | 21 | Crevice nozzle |
| 22 | Polsterdüse | 22 | Upholstery nozzle |
| 23 | Stellknopf | 23 | Pile adjustment knob |

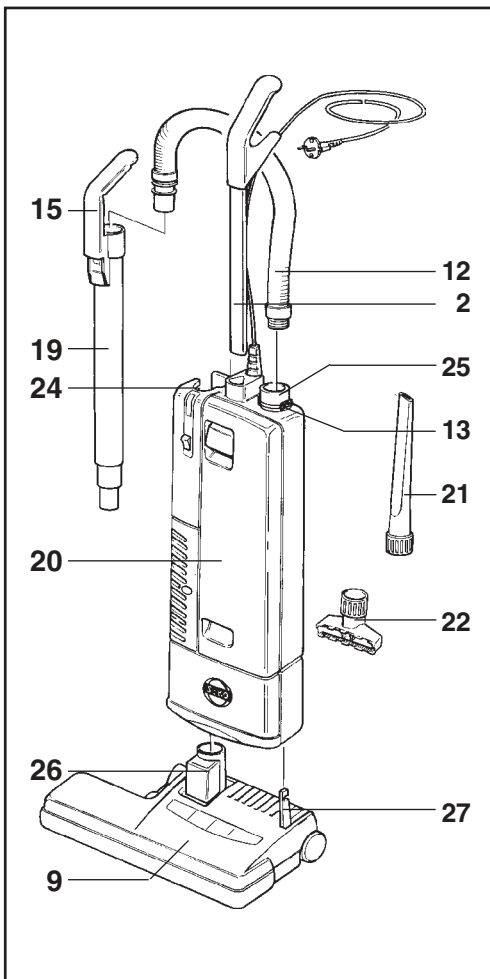

Inbetriebnahme

Elektrobürste (9) auf ebene Unterlage stellen, Gelenk und Gelenkarm (27) senkrecht aufrichten. Verriegelungsknopf (10) am Filtergehäuse (20) ca. 45° nach links drehen, Filtergehäuse senkrecht auf Gelenk und Gelenkarm aufstecken und Verriegelungsknopf wieder nach rechts in senkrechte Stellung drehen.

Für die Stielbefestigung den Exzenterhebel (16) am Filtergehäuse (20) nach vorn drehen, Stiel (2) in Aufnahme im Filtergehäuse stecken bis der Stiel im Gehäusegrund aufstößt, Exzenterhebel nach hinten drehen. Teleskopsaugrohr (19) in seitliche Gehäusemulde einführen und nach unten in die Gehäuseöffnung drücken, der Handgriff des Teleskopsaugrohres (15) muß sich dabei über den Nocken (24) schieben. Die passende Schlauchseite in das Teleskopsaugrohr (19) einführen.

Zum Anschließen des Schlauches an das Filtergehäuse, das Ende mit der schwarzen Buchse in die Verbindungshülse (25) einführen und ganz einschieben. Zum Lösen des Schlauchs den Sicherungsring (13) an den Griffflächen zusammendrücken.

Assembling the vacuum cleaner

Put the power head (9) on the floor with swivel neck (26) and support lever (27) upright. Turn the locking catch (10) on the filter bag housing (20) to the left and place it carefully on the swivel neck and the support lever. Then turn the locking catch back.

To lock the handle turn the handle catch (16) at the handle joint of the filter bag housing (20) forward, then slide the handle assembly (2) in as far as possible and lock it with the handle catch.

Insert the attachment tube (19) into its storage position on the side of the machine. The attachment tube handle (15) must be placed on the projection (24). Slide the proper end of the hose into the tube (19).

To connect the hose with the filter bag housing insert the black hose end into the connecting tube (25) and slide it in completely. To unlock the hose press the retaining ring (13) at the projecting sections.

Inbetriebnahme / Preparation

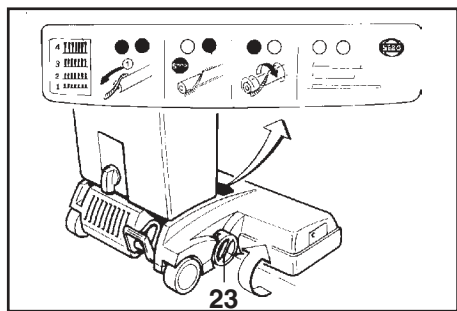

Bürstenkontrolle

Die Bürstenkontrolle überwacht ständig die Funktion der Bürste.

Grün-Licht: Bürste arbeitet gut

Grün- und Rot-Licht: Teppichbürste durch Drehen des Stellknopfes (23) auf niedrigere Zahl einstellen.

Bei Stellung **1.... und Rotlicht** muß der Bürstenstreifen gewechselt werden.

Rot-Licht: Die Bürste wurde blockiert oder überlastet. Gerät ausschalten, Netzstecker ziehen, Bürste auf Verunreinigung prüfen.

Brush controller

The electronic brush controller monitors the operation of the brush.

Green light: Brush correctly set and running.

Green light and red light: Adjust the brush setting by turning the Pile adjustment knob (23) to a lower number.

If the lights still show at position number one the brush strip is worn out and must be replaced.

Red light: The brush has become blocked and is not turning. Switch off. Unplug from the outlet and clear the blockage.

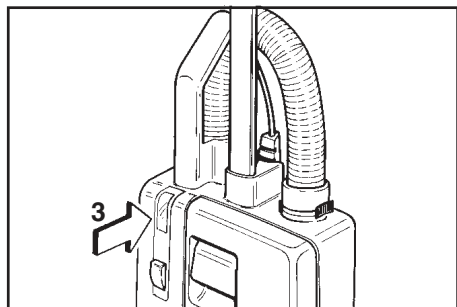

Filterfüllanzeige

Bei Aufleuchten der Kontrollleuchte (3) bitte prüfen:

a) ist die Filtertüte voll ?

b) ist die Teppichbürste verstopft ?

c) ist der Saugschlauch verstopft ?

Entweder Filtertüte wechseln oder Verstopfung beseitigen. Es liegt keine Störung vor, wenn beim Saugen mit dem Saugschlauch das Handrohr verschlossen wird und die Lampe aufleuchtet.

Filter level indicator

If warning light (3) comes on check:

a) Is the dust bag full ?

b) Is there a blockage in the hose or power head ?

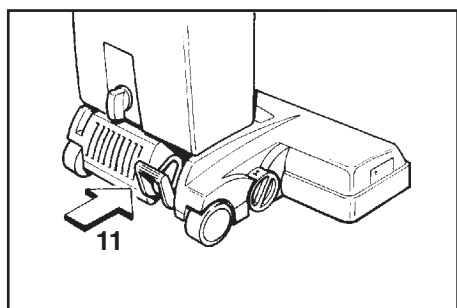

Gelenkkraste

Die Gelenkkraste (11) arretiert den Universal-sauger in senkrechter Ruhestellung, zum Arbeiten Rastpedal treten und Gerät nach hinten kippen.

Swivel neck latch

To release the machine from the upright position depress the foot pedal (11)

Wartung / Maintenance

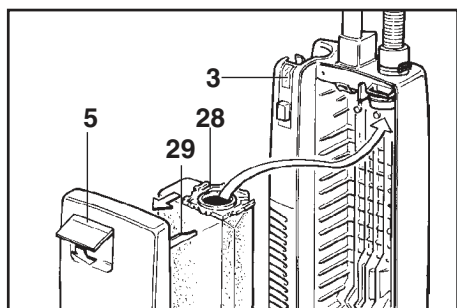

Filtertüten wechseln

Filtertüte bei Rotlicht (3) wechseln. Deckelschloß (5) - nach vorn ziehen und Deckel vom Gehäuse abnehmen. Rastenlaschen seitlich an der Filterplatte (28) zusammendrücken und die Filtertüte aus dem Filterhalter (29) ziehen. Neue Filtertüte in die Führung des Filterhalters einschieben und fest nach hinten drücken. Deckel wieder in das Gehäuse einhängen und zuklappen, jetzt Deckelschloß schließen.

Changing the paper bag

If red light (3) shows, change paper filter bag. To do this first pull cover release latch (5) - forward and lift the cover from the dust bag housing. Slide the dust bag sealing plate (28) from the holder (29). Slide the sealing plate (28) of a new bag into the holder and push firmly in. Insert cover into dust bag housing. Push it forward then lock it in place by pushing down the cover release latch.

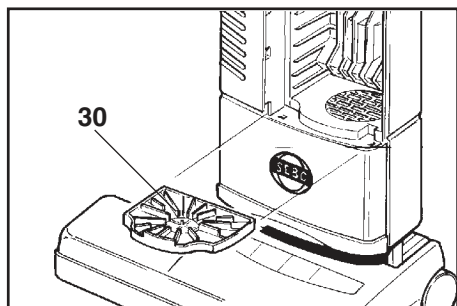

Motorschutzfilter wechseln

Motorschutzfilter (30, Art.-Nr. 1825) bei Verschmutzung durch Ausklopfen reinigen. Nach etwa 20 Filtertüten wechseln. Motorschutzfilter vorn in der Mitte leicht anheben und aus der Führung ziehen. Anstelle des Motorschutzfilters ist ein Hospital-Grade-Mikrofilter erhältlich (Art.-Nr. 1875).

Changing the motor filter

Motor filter (30, Art.-Nr. 1825) needs to be replaced latest after the use of 20 filter bags. Lift the front of the filter slightly and slide it out of its slots. Instead of the motor filter a 'Hospital-Grade'-microfilter is available (Art.-Nr. 1875).

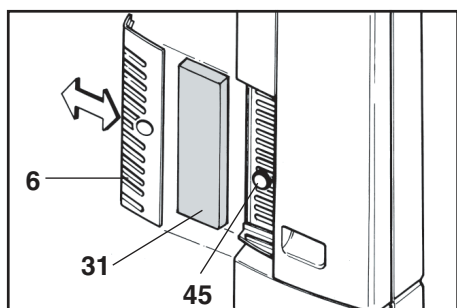

Abluftfilter wechseln

Den Abluftfilter (31, Art.-Nr. 1878) immer zusammen mit dem Motorschutzfilter (30), bzw. Mikrofilter wechseln. Dazu den Rastknopf (45) drücken und das Ausblasgitter (6) zur Seite abziehen.

Changing the exhaust filter

Change the exhaust filter (31, Art.-Nr. 1878) always with the motor filter (30). Press the button and slide the exhaust cover (6) to the side.

Das Gerät niemals ohne Filter betreiben.

Never use the machine without correctly attached filters.

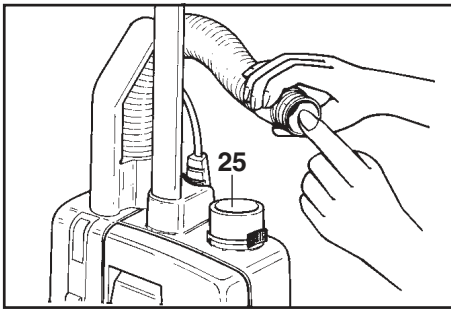

Verstopfungen beseitigen

Verstopfungen im Schlauch werden entfernt, indem der Schlauch mit dem im Teleskoprohr befindlichen Ende in die Verbindungshülse (25) gesteckt wird. Das dann freie Ende einige Male bei eingeschaltetem Gerät mit der Handfläche verschließen und wieder freigeben. Niemals versuchen den Pfropfen mit einem Stab herauszudrücken.

Clearing blockages

Blockages in the hose can be cleared by taking the hose off the machine and replacing it the wrong way round in the connecting tube (25), holding it upright with one hand blocking the top and switching on the machine. If necessary rapidly lift your hand on and off the end of the hose.

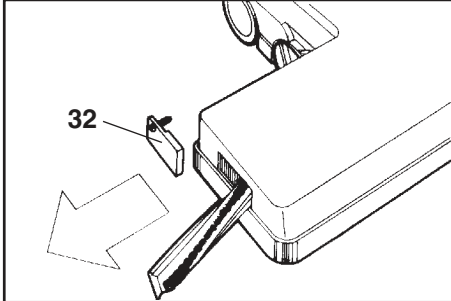

Borstenstreifen wechseln

Zum Borstenstreifenwechsel die Verschlusskappe (32) von der Teppichbürste abschrauben. Bürstenwalze so drehen, daß sich der Borstenstreifen durch das seitliche Loch herauschieben läßt. Neuen Borstenstreifen ganz einschieben und Verschlusskappe wieder anschrauben.

Changing the brush strip

To replace brush strip: Remove brush strip cover (32). Turn brush roller so that the brush strip can then be pulled out. Ensure that the new brush strip is fully inserted. N.B. Replace the brush strip before the bristles wear down to the level of the support rod.

Instandsetzung

ACHTUNG - Bei allen Wartungs- und Reinigungsarbeiten Gerät ausschalten und Netzstecker ziehen.

Maintenance

CAUTION - Always unplug machine at mains outlet before dismantling any part of machine.

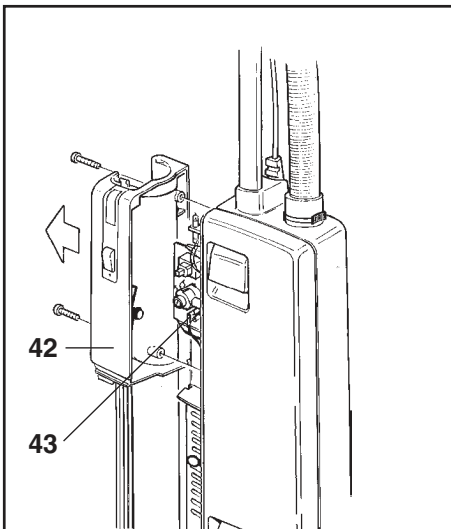

Zum Wechseln der Leiterplatte (43) die 3 Schrauben an der Saugrohrführung (42) lösen und die Saugrohrführung abnehmen. Anschlußleitungen lösen und Leiterplatte aus der Führung ziehen.

To change the printed circuit board (43) remove the 3 screws of the suction tube cover (42). Inside release the wires and slide the board out.

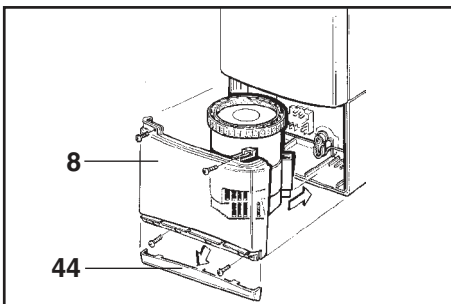

Zum Öffnen des Motorkopfes den Stoßschutz (44) abziehen und die 4 Schrauben am Motordeckel (8) lösen.

To get access to the suction motor remove the dust bag housing bumper (44) and remove the four screws on the motor cover (8).

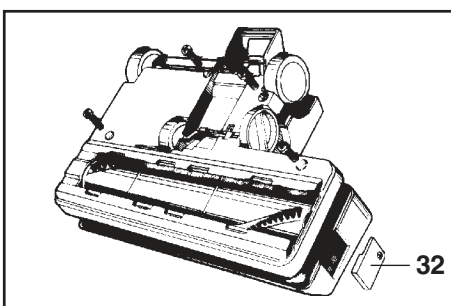

Zum Öffnen der Teppichbürste die Verschlusskappe (32) abschrauben. An der Unterseite nur die 4 großen Schrauben lösen und dann das Oberteil abziehen.

To remove the power head cover, take off the brush strip cover (32) and remove the four large screws from underneath the chassis. The cover can then be lifted off.

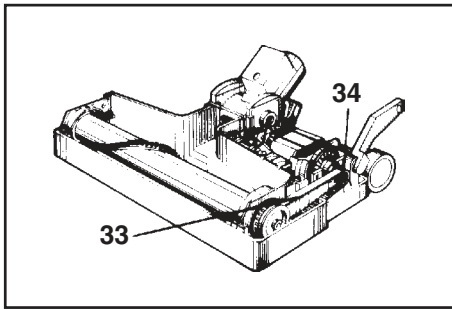

Wechseln der Bürstenwalze:
Zahnriemen (33) vom Motorritzel (34) schieben, vier Schrauben an den Bürstenlagern lösen. Bürste von unten an beiden Seiten gleichmäßig herausdrücken. Beim Einsetzen der Bürstenwalze beide Lager gleichzeitig in die Führungsschlitze einsetzen und gleichmäßig nach unten drücken.

Changing the brush roller:
Push the belt (33) off the motor pulley (34) and remove the four screws which hold in the brush bearing blocks. Lift out the bearing blocks evenly. When replacing the roller with the bearing blocks, push downwards keeping the roller parallel with the chassis.

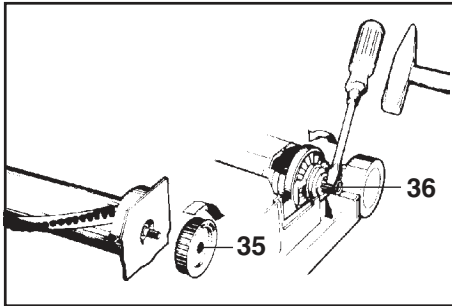

Lösen des Antriebsrades (35):
Zum Lösen Antriebsrad im Uhrzeigersinn abdrehen.
Lösen des Motorritzels (36):
Schraubendreher mit breiter Klinge entgegen dem Uhrzeigersinn an eine Zahnflanke setzen und durch leichten Schlag mit dem Hammer Ritzel von der Motorwelle lösen.
Bei ausgebautem Motor Motorwelle am anderen Ende mit Schraubendreher festhalten.

To remove the brush roller pulley (35) hold the roller in one hand and turn the pulley in a clockwise direction.
To remove the motor pulley (36) insert a screwdriver into a groove and give a light tap in an counter clockwise direction. The loosened pulley can then be removed.

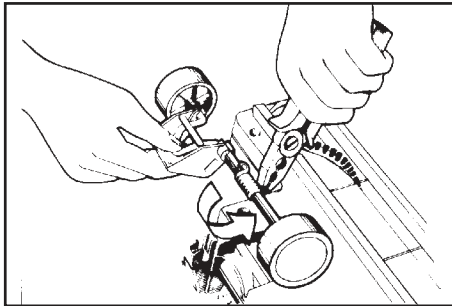

Beim Einsetzen der Achse die Öse der Drehfeder im Stift der Achse einhängen, den geraden Schenkel der Feder mit Zange greifen und Feder in Pfeilrichtung spannen. Die Feder so lange festhalten, bis die Achse richtig im Unterteil eingesetzt ist.

To remove the axle assembly unscrew the three screws and take off the axle clamps. Before replacing, lightly grease the axle. To replace, hook one end of the spring on the axle then grip the other end with a pair of pliers and turn about a quarter of a turn. Keeping the wheels at the ends of the axle press the axle assembly back into place.

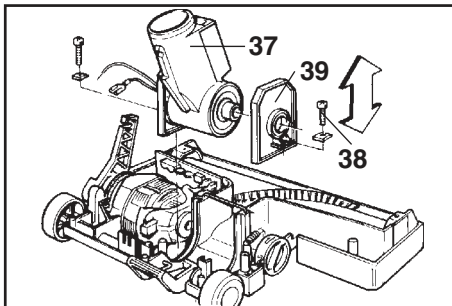

Zum Herausnehmen des Gelenkes (37) die beiden Schrauben (38) an den Gelenklagern (39) lösen und Gelenk mit Gelenklagern aus den Gehäuseschlitzen ziehen. Beim Einbau des Gelenkes darauf achten, daß die Leitungen nicht gequetscht werden können, auch nicht durch die anschließende Montage des ET-Oberteiles.

To remove the swivel neck (37) take out the two small screws (38) from the swivel neck supports(39) then lift the swivel neck assembly from the chassis. On re-assembly check that the wires from the swivel neck do not become trapped when the power head cover is replaced.

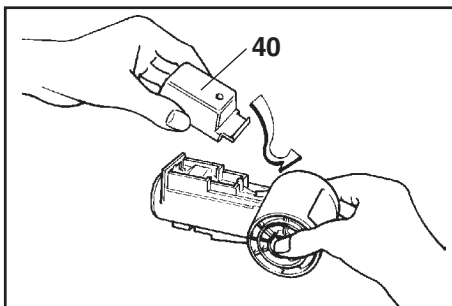

Öffnen des Gelenkes:
Die Schraube lösen und den Deckel (40) in Pfeilrichtung schieben, dann herausheben. Beim Zusammenbau darauf achten, daß die Leitungen nicht gequetscht werden.

To remove the swivel neck cover take out the retaining screw and slide the cover (40) downwards then lift out. On re-assembly check that the wires do not become trapped.

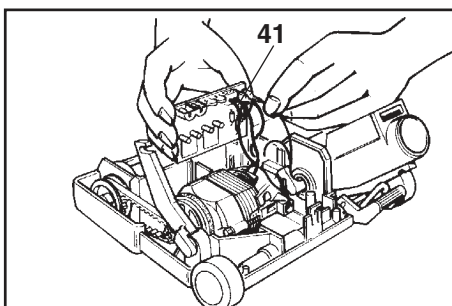

Auswechseln der Elektronik (41):
Die zum Motor führenden Leitungen aus der Anschlußklemme lösen. Leiterplatte aus den Führungsschlitzen ziehen und die vom Gelenk kommenden Leitungen von den Steckern abziehen.

Changing the Electronic Controller (41):
Disconnect the lead from the motor. Lift the controller upwards from the motor. Lift the controller upwards from its location and then disconnect the lead from the swivel neck.

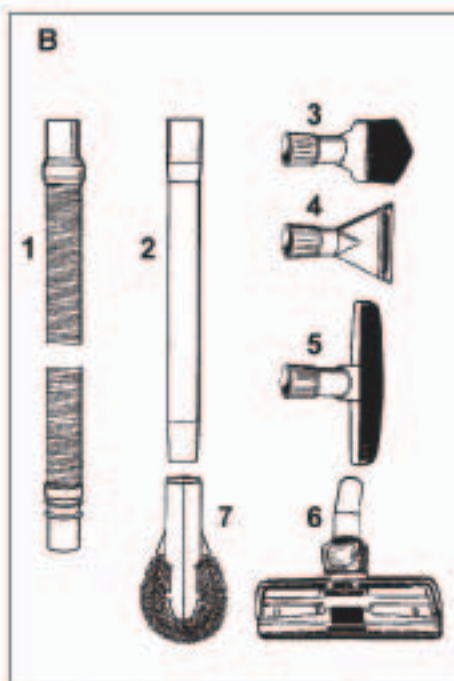
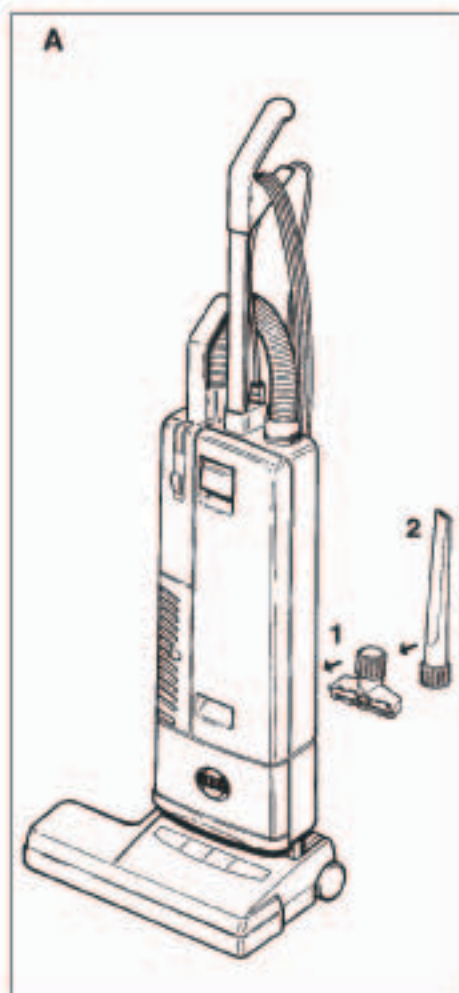

A selection of attachments is available as a kit

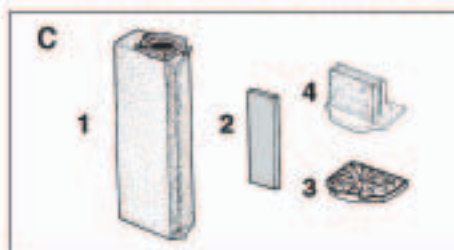

A Zubehör

- 1 1491 Polsterdüse
- 2 1092 Fugendüse

B Sonderzubehör

- 1 1495 Verlängerungsschlauch
- 2 1084 Verlängerungsrohr
- 3 1094 Staubpinsel
- 4 1090 Flachposterdüse
- 5 1325 Wand- und Polsterbürste
- 6 1383 Kombi-Bodendüse
- 7 1496 Heizkörperpinsel

C Service -Teile

- 1 5093 Filtertüte
- 2 1878 Abluftfilter
- 3 1825 Motorfilter
- 4 1875 Mikrofilter

A Attachments

- 1 1491 Upholstery Nozzle
- 2 1092 Crevice Nozzle

B Optional Attachments

- 1 1495 Extension Hose
- 2 1084 Straight Tube
- 3 1094 Dusting Brush
- 4 1090 Upholstery Nozzle, special
- 5 1325 Wall- and Floor Brush
- 6 1383 Combination Nozzle
- 7 1496 Radiator Brush

C Service Parts

- 1 5093 Paper Bag
- 2 1878 Exhaust Filter
- 3 1825 Vacuum Motor Filter
- 4 1875 Micro Filter

Technische Daten

Gebäsemotor	1000 Watt
Unterdruck	200 mbar
Luftmenge	55 dm ³ / s
Filtertüte	5,3 dm ³ , 3-lagig
Bürstenmotor	200 Watt
Arbeitsbreite	425 mm
Borstenstreifen	auswechselbar
Bürstenantrieb	Zahnriemen mit elektrischem Überlastungsschutz
Höhe	1225 mm
Breite	460 mm
Gewicht	9 kg
Schutzklasse II	doppelt isoliert

Arbeiten an der elektrischen Installation dürfen nur von Sachkundigen ausgeführt werden !

Technical Details

Vacuum motor	1000 Watt
Air flow	55 L / s
Dust bag	5,3 litres, 3-layer
Brush motor	200 Watt
Brush width	425 mm
Brush drive	non slip drive belt with electronic overload protection
Brush strip	replaceable
Height	1225 mm
Width	460 mm
Weight	9 kg
Protection	double insulated

For serving please contact your supplier or the address below.

ACHTUNG - Hinweis zur Sicherheit

- elektrisches Gerät, vor Wasser und Feuchtigkeit schützen,
- gemäß der Anschlußwerte des Typenschildes anschließen und betreiben,
- nur zur Reinigung trockener Flächen,
- nichts Glühendes oder Heißes aufsaugen,
- niemals bei angeschlossenem oder laufendem Gerät an die Bürste fassen,
- Benutzung durch Kinder nur unter Aufsicht,
- Menschen oder Tiere nicht absaugen,
- Gerät mit Defekten nicht anschließen,
- wenn das Gerät selbst abschaltet, erst ausschalten, dann Netzstecker ziehen und erst dann die Ursache beseitigen,
- bei allen Arbeiten am Gerät, ausschalten, und Netzstecker ziehen,
- nach der Benutzung den Netzstecker ziehen,
- keine Schrauben lösen, Arbeiten im Geräteinneren nur durch Fachkräfte,
- Garantieleistungen nur bei Verwendung von Original SEBO Ersatz- und Verschleißteilen,
- Benutzung auf eigene Verantwortung, der Hersteller kann für Schäden durch die Benutzung nicht verantwortlich gemacht werden.
- gemäß der Gebrauchsanweisung benutzen und deren spezielle Hinweise beachten,

CAUTION - Safety advice

- Do not re-use bags.
- Do not wash filters.
- Do not vacuum hot material eg. ash.
- Do not leave machine near heat source eg. fires, ovens, radiators.
- Do not remove any screws.

ELECTRICAL APPLIANCE:

- Disconnect from mains before maintenance, changing brush, bag and filters.
- Keep away from liquid or moisture.
- Vacuum dry surfaces only.
- Do not use with a damaged cable.
- Fit only 10 amp fuse.

THIS APPLIANCE HAS A ROTATING BRUSH:

- Do not run over mains cable.
- Do not leave plugged in and unattended.
- Children and pets must be strictly supervised during use. Ensure machine is in upright position and the brush is above floor level when using the hose.
- Do not tilt the brush head on to the floor when using the hose. This can cause marking.
- Do not place brush head over rug / carpet edges.
- **Some floor coverings may be damaged by upright vacuums** eg. wool loop carpets and cushion vinyl. Check with flooring supplier before use and treat with care.

IT IS THE USERS RESPONSIBILITY TO OPERATE THIS APPLIANCE IN ACCORDANCE WITH THE OPERATING INSTRUCTIONS. PLEASE READ AND RETURN GUARANTEE CARD.



SEBO Australia
0(2) 9678 9577

Diese Informationen sind nur für Europa bestimmt (230 Volt) und gelten nicht für Nordamerika !

This information is intended only for Europe (230 V) and does not apply to North America !



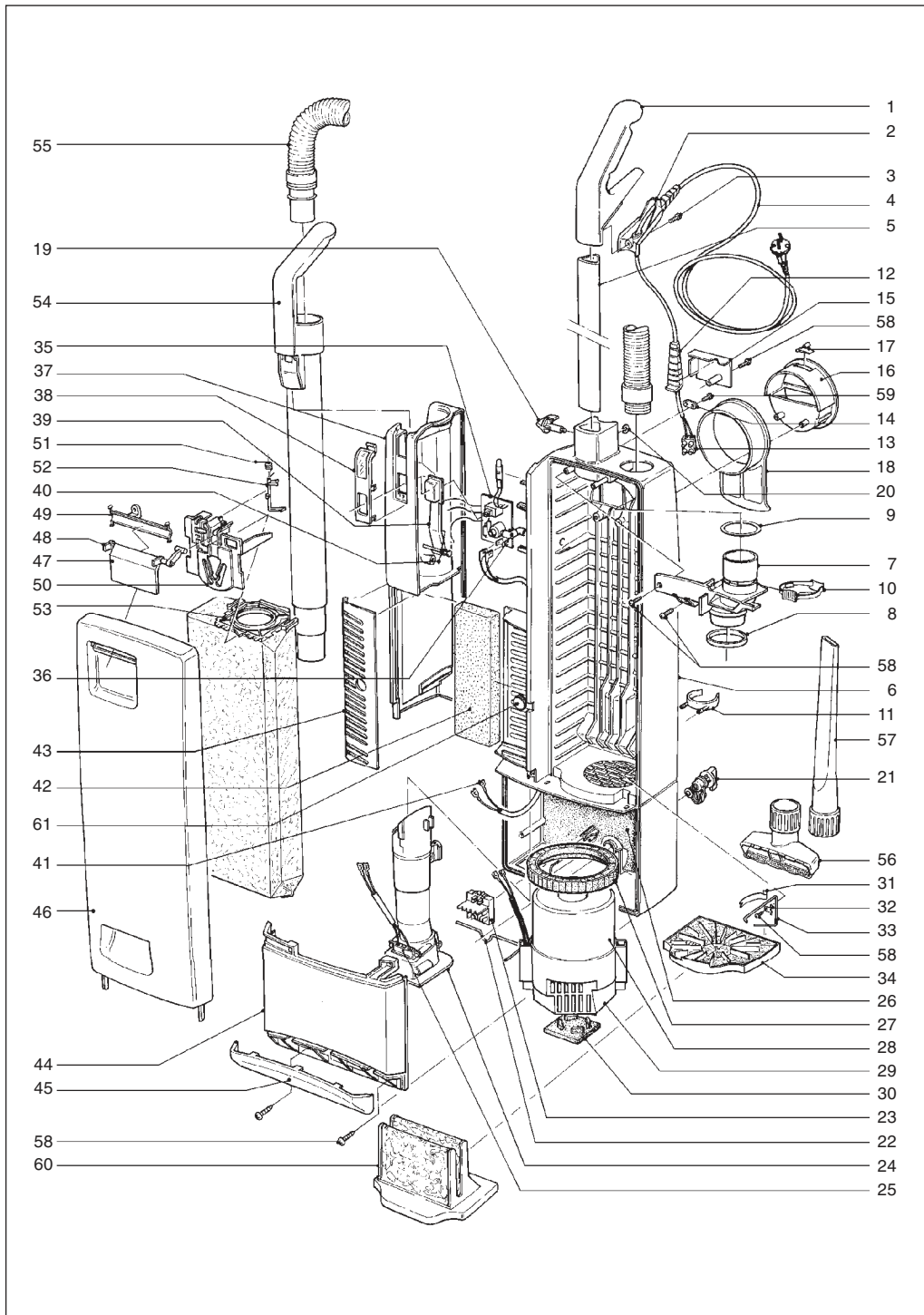

Pos.	Teile-Nr.	Benennung
1	1037 EH	Griff (incl. Pos. 2)
2	1596 hg	Griffabdeckung
3	0127	Spiralformschraube M 4 x 10
4	1870 dg	Anschlußleitung m. K-Stecker
	1871 dg	Anschlußleitung m. CH-Stecker
5	1848	Stiel
6	1831 hg	Gehäuse
7	1835 dg	Abdeckung, vorm. (incl. Pos. 8 + 9)
8	5289	Dichtring
9	5043	Dichtring
10	5424 dg	Sicherungsring
11	1823 hg	Zubehörclip
12	5359 dg	Kabeltülle
13	0502	Klemmleiste 2-pol.
14	1030 UL	Zugentlastungsschelle
15	1812 hg	Deckel
16	1814 hg	Kabelhakenaufnahme
17	5146	Kabelhakenfeder
18	1813 hg	Kabelhaken
19	1859 hg	Exzenterhebel
20	0161	Sicherungsscheibe
21	0850 dg	Verriegelungsknopf, kpl.
22	1811	Verriegelungsstange
23	1012 N	Kontaktsockel, kpl.
24	1807 hg	Verbindungsstück
25	1836	Kontaktaufnahme, kpl.
26	1851	Schalldämmungsmatte
27	1047	Gebälseabdichtung
28	1844	Gebälsemotor 230 V (incl. Pos. 29 + 30)
	0511/1	Kohlebürsten-Set
29	1821	Schalldämpfer
30	1822	Stützgummi
31	1027	Blattfeder
32	1073	Lasche
33	1824	Motorfiltergestänge
34	1825	Motorfilter
35	1855 ER	Leiterplatte 230 / 240 V
36	1860	Verbindungsstück
37	1852 hg	Saugrohrführung, vorm.
38	1869 hg	Lampenabdeckung, vorm.
39	1830 dg	Schaltertaste
40	1862	Schenkelfeder
41	1833	Innenleitung
42	1878	Abluftfilter
43	1802 hg	Ausblasgitter
44	1853 SE	Motordeckel, vorm.
45	1804 hg	Stoßschutz
46	1846 hg	Deckel, kpl.
47	1818 dg	Schließhebel
48	6040	Dichtung
49	1819	Lagerdeckel
50	1847	Filterhalter, kpl.
51	5091	Drehfeder
52	1817	Sperrhebel
53	5093	Filtertüte
54	5045 dg	Handsaugrohr
55	5040 hg	Schlauch
56	1491 dg	Polsterdüse
57	1092 dg	Fugendüse
58	0102	Linienblechschraube 3,9 x 13
59	0103	Linienblechschraube 3,9 x 16
60	1875	Mikrofilter (Sonderzubehör)
61	1884 hg	Rastknopf

Pos.	Product-Code	Description
1	1037 EH	Handle grip (incl. Pos. 2)
2	1596 hg	Handle grip back with grommet
3	0127	Screw Taptite M 4 x 10
4	1870 dg	Cable with EU-Plug
	1872 dg	Cable with GB-Plug
	1873 dg	Cable with ZA-Plug
	1874 hg	Cable with AUS-Plug
5	1848	Handle tube
6	1831 hg	Dust bag housing
7	1835 dg	Internal cover
8	5289	Seal
9	5043	Seal
10	5424 dg	Retaining ring
11	1823 hg	Attachment clip
12	5359 dg	Grommet
13	0502	Terminal block
14	1030 UL	Cable clamp
15	1812 hg	Cover
16	1814 hg	Carrying handle
17	5146	Stop spring
18	1813 hg	Cable hook
19	1859 hg	Handle catch
20	0161	Clip 4 DIN 6799

Pos.	Product-Code	Description
21	0850 dg	Locking catch
22	1811	Locking rod
23	1012 N	Terminal block
24	1807 hg	Connector
25	1836	Female contact holder
26	1851	Sound insulation
27	1047	Vacuum motor seal
28	1844	Vacuum motor 230 V (incl. Pos. 29 + 30)
	1845	Vacuum motor 240 V (incl. Pos. 29 + 30)
	0511/1	Carbon brush vac motor
29	1821	Motor cover
30	1822	Support for Motor
31	1027	Leaf spring
32	1073	Clamp
33	1824	Connecting rod
34	1825	Vacuum motor filter
35	1855 ER	Printed circuit board 230 / 240 V
36	1860	Fitting
37	1852 hg	Suction pipe cover
38	1869 hg	Lens, bag light indicator
39	1830 dg	Switch button
40	1862	Return spring
41	1833	Internal cable

Pos.	Product-Code	Description
42	1878	Exhaust filter
43	1802 hg	Exhaust filter cover
44	1853 SE	Motor cover
45	1804 hg	Dust bag housing bumper base
46	1846 hg	Front cover cpl.
47	1818 dg	Cover release
48	6040	Seal
49	1819	Cover
50	1847	Bag holder
51	5091	Safety catch spring
52	1817	Safety catch
53	5093	Paper bag (packed in 10)
54	5045 dg	Extension tube without hose
55	5040 hg	Hose
56	1491dg	Upholstry nozzle
57	1092 dg	Crevice nozzle
58	0102	Screw 3,9 x 13
59	0103	Screw 3,9 x 16
60	1875	Micro filter (Optional)
61	1884 hg	Retaining button



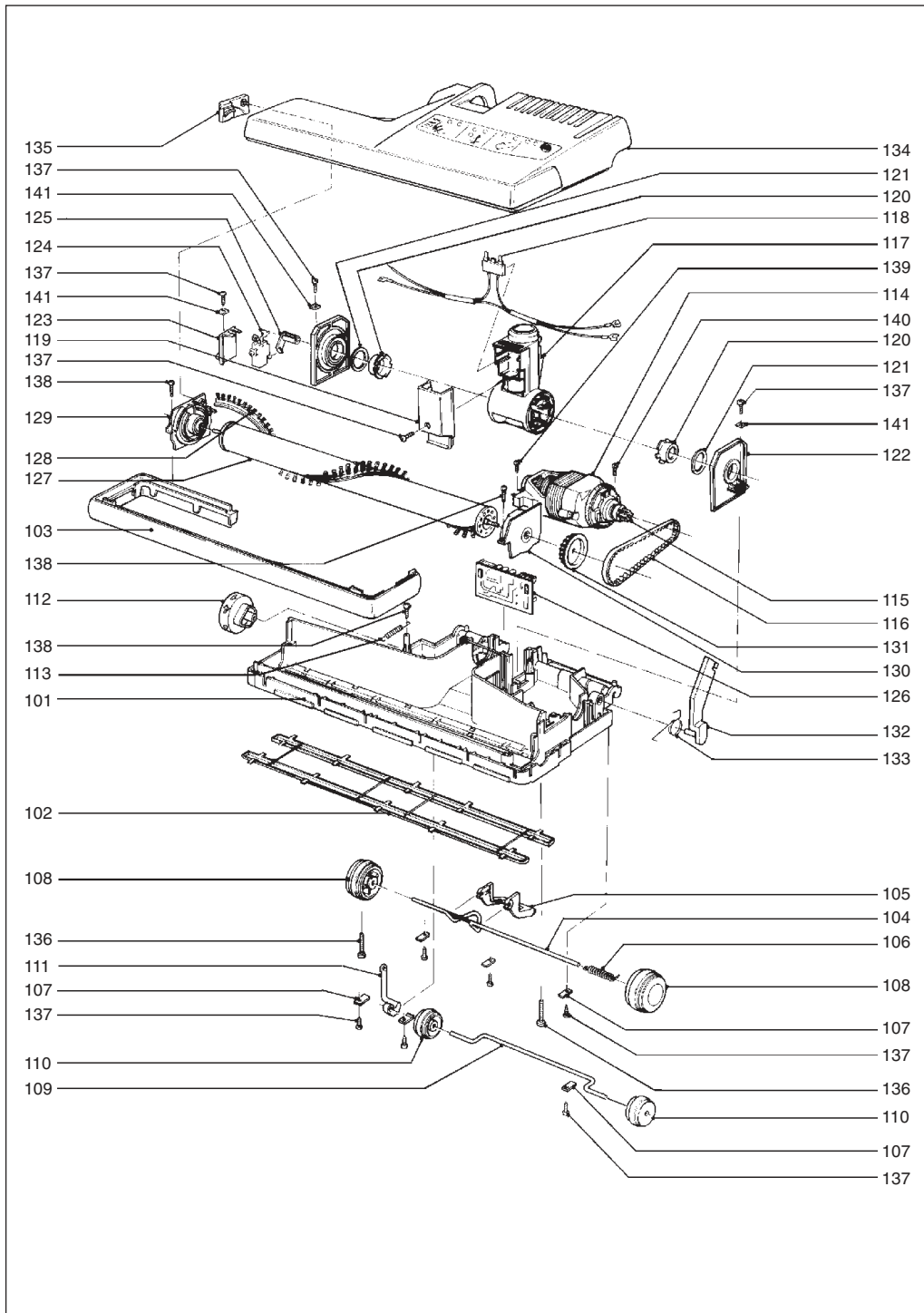

Pos.	Teile-Nr.	Benennung
101	4611 hg	Unterteil
102	4004 ER	Bodenleiste
103	4522 hg	Stoßbandage
104	4523	Achse
105	2528 or	Rastpedal
106	2010	Drehfeder
107	2014	Lasche
108	4603 hg	Laufrolle
109	4006	Stellachse
110	2608 hg	Stellrolle
111	4012	Stellhebel
112	2622 hg	Stellknopf
113	4019	Zugfeder (Stellhebel)
114	4069 ER	Bürstenmotor 230 V
	0512/1	Kohlebürsten-Set (FHP)
	05084 S	Kohlebürsten-Set (Ametek)
115	2025	Zahnriemenritzel
116	4024	Zahnriemen
117	4605 hg	Gelenk, kpl.
118	4606	Flachsteckeraufnahme, kpl.
119	2602 hg	Gelenkdeckel
120	2467	Gelenklagerbuchse
121	0155	Paßscheibe
122	2613	Gelenklager
123	2453	Schalterhalter
124	0531	Mikroschalter
125	4601	Schalthebel
126	4533 ER	Leiterplatte 230 V
127	4033 ER	Bürstenwalze mit Streifen
128	4028	Bürstenstreifen
129	2047	Loslager
130	2091	Festlager
131	2458	Antriebsrad
132	2629 hg	Gelenkarm
133	2545	Drehfeder
134	4613 SE	Oberteil, kpl.
135	2542	Verschlusskappe
136	01 11 TL	Linsenschraube M 5 x 30
137	0102	Linsenblechschraube 3,9 x 13
138	0103	Linsenblechschraube 3,9 x 16
139	0105	Linsenblechschraube 3,9 x 19
140	0174	Linsenblechschraube 3,9 x 22
141	0141	Klemmscheibe

Pos.	Product-Code	Description	Pos.	Product-Code	Description
101	4611 hg	Chassis	122	2613	Swivel support
102	4004 ER	Metal plate	123	2453	Micro switch support
103	4522 hg	Bumper	124	0531	Micro switch
104	4523	Axle	125	4601	Switch lever
105	2528 or	Foot pedal	126	4533 ER	Electronic controller 230 V
106	2010	Axle spring		4534 ER	Electronic controller 240 V
107	2014	Axle clamp	127	4033 ER	Brush assembly
108	4603 hg	Wheel	128	4028	Brush strip
109	4006	Pile adjustment axle	129	2047	Bearing block R.H.
110	2608 hg	Pile adjustment wheel	130	2091	Bearing block L.H.
111	4012	Pile adjustment lever	131	2458	Brush roller pulley
112	2622 hg	Pile adjustment button	132	2629 hg	Support lever
113	4019	Spring	133	2545	Return spring
114	4069 ER	Brush motor 230 V	134	4613 SE	Cover, cpl.
	4070 ER	Brush motor 240 V	135	2542	Brush strip cover
	0512/1	Carbon brush motor (FHP)	136	01 11 TL	Screw M 5 x 30
	05084 S	Carbon brush motor (Ametek)	137	0102	Screw 3,9 x 13
115	2025	Motor pulley	138	0103	Screw 3,9 x 16
116	4024	Drive belt	139	0105	Screw 3,9 x 19
117	4605 hg	Swivel neck assembly	140	0174	Screw 3,9 x 22
118	4606	Wire on swivel neck, cpl.	141	0141	Washer
119	2602 hg	Swivel neck cover			
120	2467	Swivel neck plastic bear			
121	0155	Washer			